

# HOME OF CLAMPING



**2023/2024**  
SYSTÈMES DE BRIDAGE  
SIMPLES ET MULTIPLES

## SPÉCIALISTE DU BRIDAGE.

Depuis la création de l'entreprise en 1890 jusqu'à aujourd'hui, notre mission est restée identique : garantir la plus grande qualité pour nos produits et services. Cependant les circonstances, les missions et les défis ont évidemment évolué. En nous concentrant sur nos compétences fondamentales, nous avons depuis longtemps pris l'habitude d'établir de nouvelles références pour une technique de bridage innovante : le développement en interne, la plus grande flexibilité possible et la passion pour les solutions individuelles sont nos moteurs.

Tout cela n'est possible qu'avec des collaborateurs motivés et heureux. Un environnement respectueux, le développement personnel et des mesures favorables au bien-être de chacun sont des valeurs qui nous sont chères.



Direction d'entreprise :  
Wolfgang Balle, Johannes Maier (l'associé-gérant), Jürgen Förster

### HISTORIQUE DE L'ENTREPRISE

- 1890 Andreas Maier crée la fabrique de serrures.
- 1920 La gamme produite est complétée par des clés à vis.
- 1928 Montage à la chaîne de la SERRURE DE FELLBACH.
- 1951 Diversification dans la technique de bridage de pièces à usiner et d'outils.
- 1965 La gamme est complétée par des sauterelles, le catalogue AMF paraît en 10 langues.
- 1975 Systèmes de bridage hydrauliques s'ajoute aux spécialisations de l'entreprise.
- 1982 Des systèmes de bridage et de montage font leur arrivé dans la gamme de produits.
- 1996 Organisation par équipes dans tous les domaines d'activité d'AMF, Gestion de la qualité certifiée ISO 9001.
- 2001 Garantie de service pour tous les produits d'AMF.
- 2004 Le Zero-Point-Systems d'AMF révolutionne le marché des systèmes de bridage du point zéro
- 2007 La technique de bridage magnétique rejoint la gamme de produits d'AMF
- 2009 Mise au point et lancement de la technique de bridage sous vide.
- 2012 AUTOMATISATION À COÛTS RÉDUITS pour les domaines de la préhension, du bridage, du marquage et du nettoyage.
- 2014 AMF présente la gamme de produits la plus vaste pour les solutions d'automatisation dans le domaine de la technique de bridage du point zéro
- 2017 Les capteurs radio d'AMF élargissent les compétences de l'entreprise dans le domaine de l'industrie 4.0 et s'intègre parfaitement à la gamme de produits d'AMF.

### DES PROMESSES QUI COMPTENT AU QUOTIDIEN

C'est pourquoi nous avons adopté quelques principes qui expriment nos convictions et régissent toujours nos actions.

#### DÉVELOPPEMENT INDIVIDUEL

Même si le produit dont vous avez besoin n'existe pas encore, nous trouverons la solution qui vous convient, qu'il s'agisse d'une version spéciale d'un produit existant, ou d'un tout nouveau produit.

#### GARANTIE

En cas de réclamation, en dépit de nos exigences draconiennes en matière de qualité, le problème est traité rapidement et sans bureaucratie, même au-delà de la période de garantie.

#### LES CRITÈRES DE QUALITÉ LES PLUS STRICTS

La fabrication de nos produits fait l'objet de soins méticuleux par tradition depuis 1890. Aujourd'hui elle est évidemment garantie par un système moderne de gestion de la qualité certifié ISO 9001.

#### LIVRAISON RAPIDE

Pour plus de 5 000 articles dans notre entrepôt, vous pouvez compter sur une expédition le jour même de votre commande.

#### ASSISTANCE SPÉCIALISÉE ET COMPÉTENTE

Votre distributeur ou les spécialistes de notre équipe trouveront la bonne solution pour chaque situation.

#### MADE IN GERMANY

Toute notre gamme de produits est entièrement mise au point et fabriquée en Allemagne par nos collaborateurs.

**PINCE DE SERRAGE - MÉCANIQUE ET HYDRAULIQUE**  
**PINCE USINABLE DE SERRAGE POUR MODULES DE SERRAGE DU POINT ZÉRO**

4 - 13



**ÉTAU MODULAIRE « EASYWISE »**

18 - 21

**NOUVEAU!**



**ÉTAU MODULAIRE N° 6371**

22 - 31

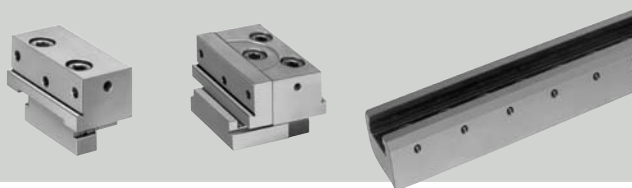

**ÉTAU PNEUMATIQUE**

32 - 37

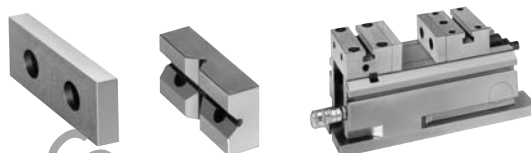

**ÉTAU MODULAIRE N° 6376**

38 - 52

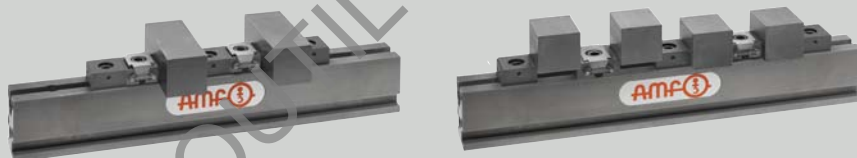

**SYSTÈME DE BRIDAGE À CHAÎNE**

53 - 60



Sous réserve de modifications techniques.

## N° 6375M

### Pince de serrage mécanique - élément de base

Élément de base en acier traité, nitruré au plasma et bruni.



Code	Modèle	Ø course de serrage [mm]	Couple de serrage Md max. [Nm]	SW	ØD	H	Poids [g]
567121	10	0,3	30	10	81	40	1259
567122	20	0,3	40	13	117	56	3633

#### Description:

Le mécanisme du corps de base est protégé contre l'encrassement et l'eau de refroidissement. Bord de bridage périphérique pour une fixation sur la table de machine et surfaces planes pour une fixation sur un étau de machine. Le logement pour le Zero-Point-System d'AMF de tailles 10 et 20 est positionné sur la face inférieure, ainsi que des rainures pour le positionnement sur des modules de bridage du point zéro AMF pour l'indexation. L'élément de base sert au logement des chapeaux de pince de serrage pour le bridage intérieur et extérieur.

#### Avantages:

- Grâce à l'actionnement latéral, il est possible de brider des pièces à usiner avec des perçages pour trous borgnes et des perçages traversants
- Écran de contrôle bridé/débridé au moyen d'une goupille élastique sur l'élément de base
- Flexibilité grâce à un élément de base pour bridage intérieur ou extérieur

#### Remarque:

Les chapeaux de pince de serrage 6375ZA et 6375ZI doivent être fixés au moyen des kits de fixation 6375BA (bridage extérieur) ou 6375BI (bridage intérieur).

#### Dimensions:

Code	Modèle	B	B1	ØD1	ØD2	ØD3	ØD4	E1	G	G1	H1	H2	H3	K	R	S1
567121	10	72	8,4	15	-	74	11	-	M8	M6	26	17	12	8	50	4,5
567122	20	105	13,0	25	16	106	16	11	M12	M8	35	25	15	8	80	5,5

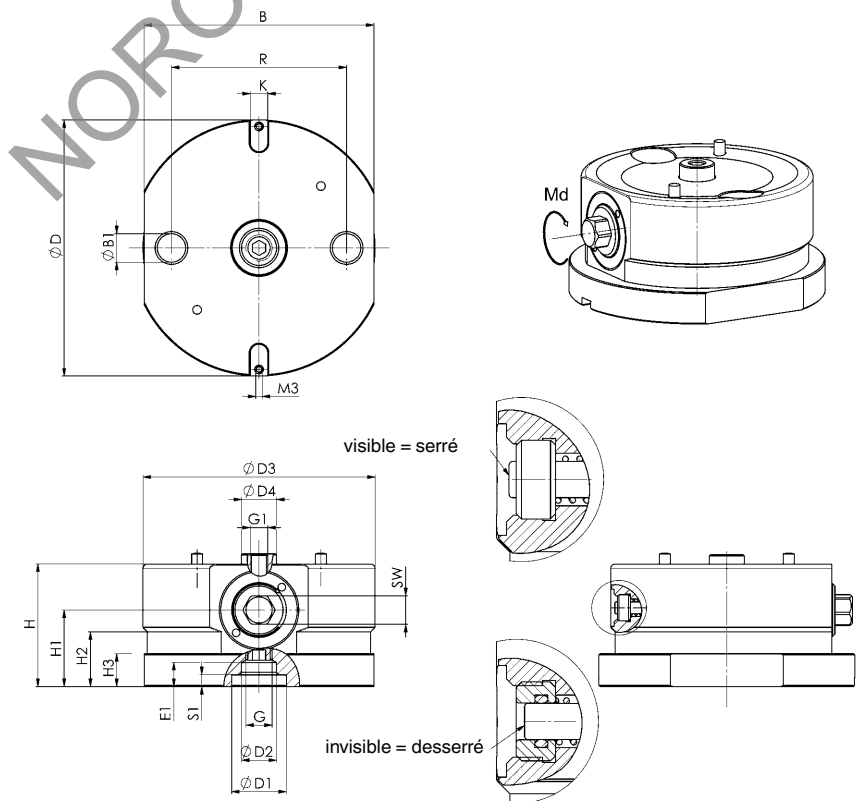

N° 6375ZI

## Chapeau de pince de serrage pour bridage intérieur

Chapeau de pince de serrage en aluminium haute résistance, anodisé. Avec anneau de blocage en acier traité, bruni.

**NOUVEAU!**

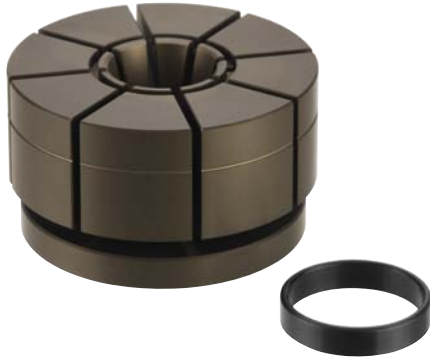

Code	Modèle	ØD	ØD1	ØD2	ØD3	H	H1	H2	H3	H4	Ø course de serrage	Poids
											[mm]	[g]
567125	10	70	32,7	11,2	65	41,5	10	7	14,5	9,5	0,3	327
567126	20	99	44,7	16,0	90	46,5	10	10	14,5	9,5	0,3	779

### Description:

Les chapeaux de pince de serrage sont toujours fournis avec un anneau de blocage.

### Utilisation:

Le chapeau de pince de serrage est fixé sur l'élément de base 6375M au moyen du kit de fixation 6375BI (respecter le couple de serrage spécifié). Le chapeau de pince de serrage doit être bridé avec l'anneau de blocage pour l'intégration du contour de la pièce à usiner. Le contour de la pièce à usiner est ensuite fraisé dans le chapeau de pince de serrage avec une profondeur minimale de fixation de 10 mm. L'anneau de blocage est ensuite retiré et la pièce à usiner peut être bridée. Pour intégrer de nouveaux contours de pièces à usiner, le chapeau de pince de serrage peut être fraisé jusqu'à un diamètre (D1).

### Avantages:

- Bridage de perçages pour trous borgnes et de perçages traversants
- Bridage à forme libre
- Bridage de pièces à usiner filigranes et à paroi fine
- La force de serrage appliquée radialement et uniformément sur la pièce à usiner permet un bridage sans déformation
- Intégration multiple possible de différents contours de pièces

### Remarque:

Le chapeau de pince de serrage doit toujours être bridé avec une pièce à usiner ou un anneau de blocage. Pour corriger le jeu vertical entre le chapeau de pince de serrage et l'élément de base, une légère précontrainte doit être appliquée en actionnant la vis de serrage après avoir inséré la pièce à usiner.

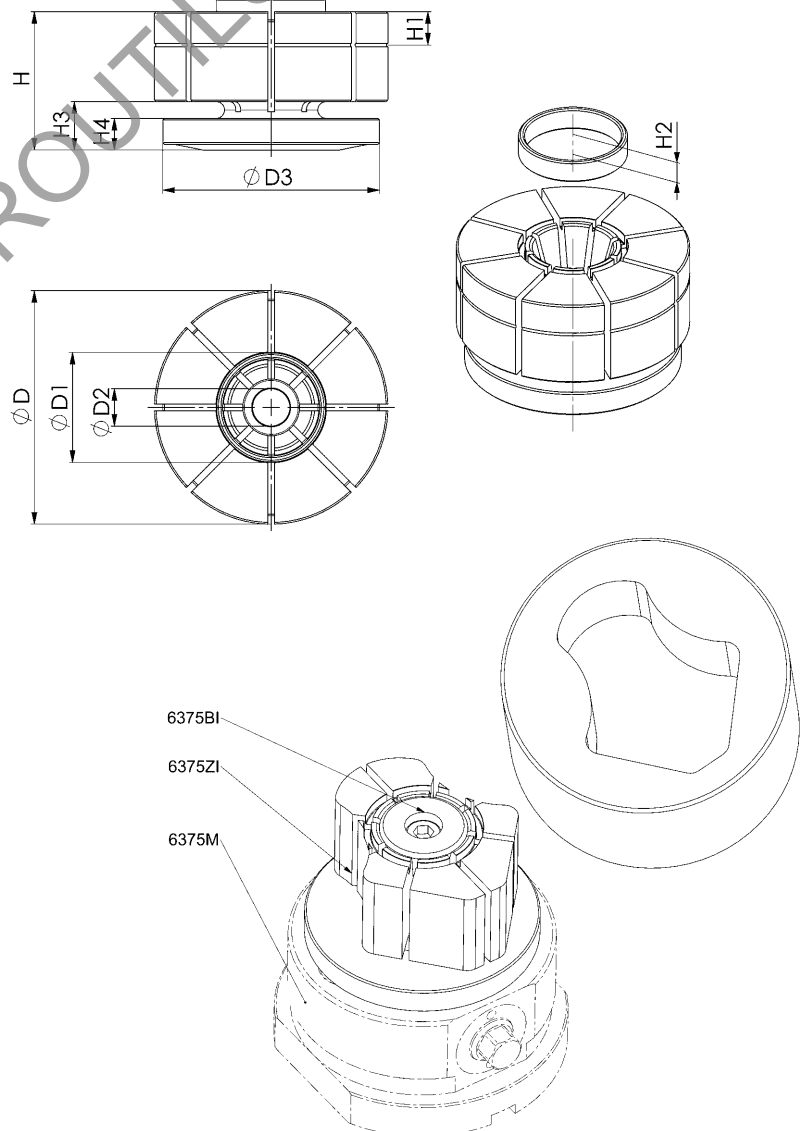

Sous réserve de modifications techniques.

N° 6375ZA

## Chapeau de pince de serrage pour bridage extérieur

Chapeau de pince de serrage en aluminium haute résistance, anodisé ou polyamide.

Avec boulon de sécurité en acier traité, bruni.

Code	Modèle	ØD	ØD1	ØD2	H	H1	H2	Matière	Ø course de serrage [mm]	Poids [g]
567123	10	70	61	17,7	30	15	6	EN AW 7075	0,3	274
567124	20	99	90	22,7	50	25	10	EN AW 7075	0,3	935
550278	20	99	90	22,7	50	25	10	Polyamid	1,0	360

### Description:

Les chapeaux de pince de serrage sont toujours fournis avec un boulon de sécurité.

### Utilisation:

Le chapeau de pince de serrage est fixé sur l'élément de base 6375M au moyen du kit de fixation 6375BA (respecter le couple de serrage spécifié). Le chapeau de pince de serrage doit être bridé avec le boulon de sécurité pour l'intégration du contour de la pièce à usiner. Le contour de la pièce à usiner est ensuite fraisé dans le chapeau de pince de serrage avec une profondeur minimale de fixation de 2 mm. Le boulon de sécurité est ensuite retiré et la pièce à usiner peut être bridée. Le chapeau de pince de serrage peut être fraisé jusqu'à une hauteur H1 et de nouveaux contours de pièces peuvent ainsi être intégrés. Le diamètre maximal de la pièce à usiner est indiqué dans le tableau sous D1.

### Avantages:

- Bridage de pièces à usiner filigranes et à paroi fine
- Bridage à forme libre
- La force de serrage appliquée radialement et uniformément sur la pièce à usiner permet un bridage sans déformation
- Intégration multiple possible de différents contours de pièces

### Remarque:

Le chapeau de pince de serrage doit toujours être bridé avec une pièce à usiner ou un boulon de sécurité. Pour corriger le jeu vertical entre le chapeau de pince de serrage et l'élément de base, une légère précontrainte doit être appliquée en actionnant la vis de serrage après avoir inséré la pièce à usiner.

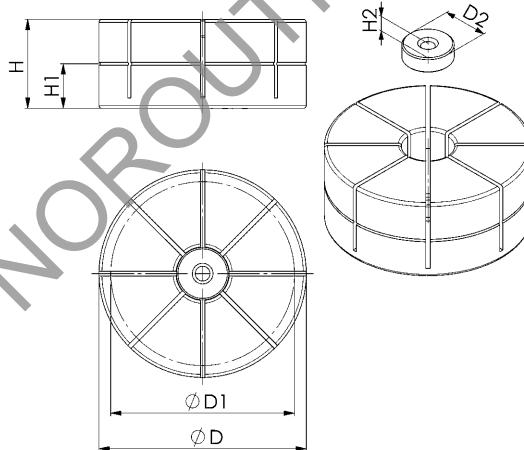
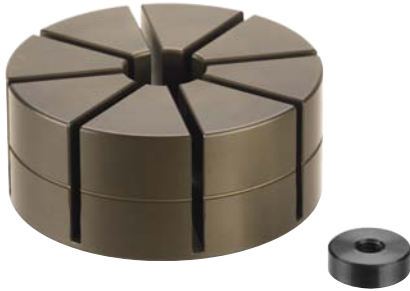

N° 6375ZA

## Chapeau de pince de serrage pour bridage extérieur

Chapeau de pince de serrage en aluminium haute résistance, anodisé.

Avec boulon de sécurité en acier traité, bruni.



Code	Modèle	ØD	ØD1	ØD2	H	H1	H2	H3	Matière	Ø course de serrage	Poids
										[mm]	[g]
428656	20	149	140	23	50	25	10	10	EN AW 7075	0,3	880

### Description:

Les chapeaux de pince de serrage sont toujours fournis avec un boulon de sécurité.

### Utilisation:

Le chapeau de pince de serrage est fixé sur l'élément de base 6375M au moyen du kit de fixation 6375BA (respecter le couple de serrage spécifié). Le chapeau de pince de serrage doit être bridé avec le boulon de sécurité pour l'intégration du contour de la pièce à usiner. Le contour de la pièce à usiner est ensuite fraisé dans le chapeau de pince de serrage avec une profondeur minimale de fixation de 2 mm. Le boulon de sécurité est ensuite retiré et la pièce à usiner peut être bridée. Le chapeau de pince de serrage peut être fraisé jusqu'à une hauteur H1 et de nouveaux contours de pièces peuvent ainsi être intégrés. Le diamètre maximal de la pièce à usiner est indiqué dans le tableau sous D1.

### Avantages:

- Bridage de pièces à usiner filigranes et à paroi fine
- Bridage à forme libre
- La force de serrage appliquée radialement et uniformément sur la pièce à usiner permet un bridage sans déformation
- Intégration multiple possible de différents contours de pièces

### Remarque:

Le chapeau de pince de serrage doit toujours être bridé avec une pièce à usiner ou un boulon de sécurité. Pour corriger le jeu vertical entre le chapeau de pince de serrage et l'élément de base, une légère précontrainte doit être appliquée en actionnant la vis de serrage après avoir inséré la pièce à usiner.

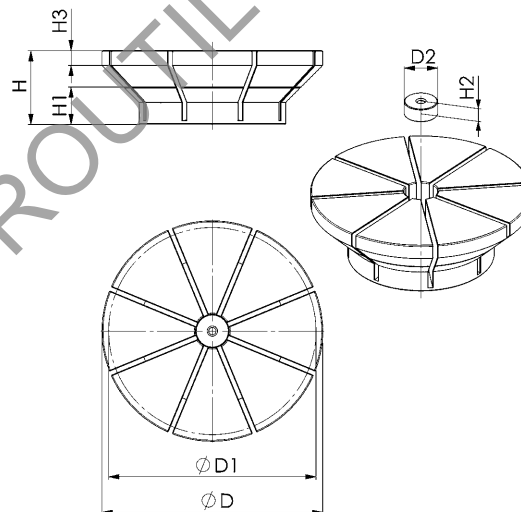

N° 6375H

## Pince de serrage hydraulique avec corps de base

Pression de service pour l'ouverture : min. 40 bars - max. 60 bars.



Code	Force de serrage max.*	Ø course de serrage	Poids
	[kN]	[mm]	[Kg]
545582	13	0,3	5,6

### Description:

Pour ouvrir la pince de serrage, une pression hydraulique de 40 à 60 bars est nécessaire. Le chapeau de pince de serrage est serré de façon plus sûre à l'état décompressé grâce au bloc-ressort intégré. Le corps est en acier bruni. Le chapeau de pince de serrage fourni dans la livraison a un diamètre de 99 mm et elle est en aluminium anodisé haute résistance. L'unité de serrage hydraulique est protégée contre l'encrassement et l'eau de circulation. Bord de serrage périphérique pour la fixation à la table de la machine. Le logement pour le système AMF-Zero-Point de taille K20 est également positionné sur la face inférieure, ainsi que des rainures pour le positionnement sur des modules de serrage du point zéro AMF avec indexation.

Un raccordement hydraulique fermé lors de la livraison est disponible sur la face inférieure pour l'exploitation automatisée.

Le raccordement hydraulique latéral sert au montage d'un accouplement rapide avec filetage de raccordement fil. 1/4.

### Utilisation:

Pour le bridage de contours de pièces complexes pour un usinage 5 faces dans la machine-outil. La dépouille de la pièce à usiner est fraisée dans le chapeau de pince de serrage avec une profondeur de bridage minimale de 2 mm. La pièce est bridée sans retrait grâce à la force de serrage appliquée régulièrement sur le plan radial.

Le chapeau de pince de serrage pouvant être aisément remplacé, différentes pièces à usiner peuvent ainsi être bridées rapidement et en toute sécurité pour un usinage 5 faces.

Le chapeau de pince de serrage peut être fraisé jusqu'à une hauteur H1 et de nouveaux contours de pièces peuvent ainsi être intégrés.

### Remarque:

Lorsque le chapeau de pince de serrage est monté, l'unité de serrage ne doit pas être fermée dans pièce à usiner.

\* La force de serrage de 13 kN est introduite axialement dans la pince de serrage et ne décrit pas la force de serrage radiale sur l'élément de construction. Elle varie en fonction de la hauteur d'usinage.

### Dimensions:

Code	ØD	ØD1	ØDA	ØE	ØF	ØG	H	H1	H2	H3	H4	ØI	K	L	ØM	N
545582	99	23	118	112	104	92	117	25	47	67	15	G1/4	M8	8 K7	25	M12

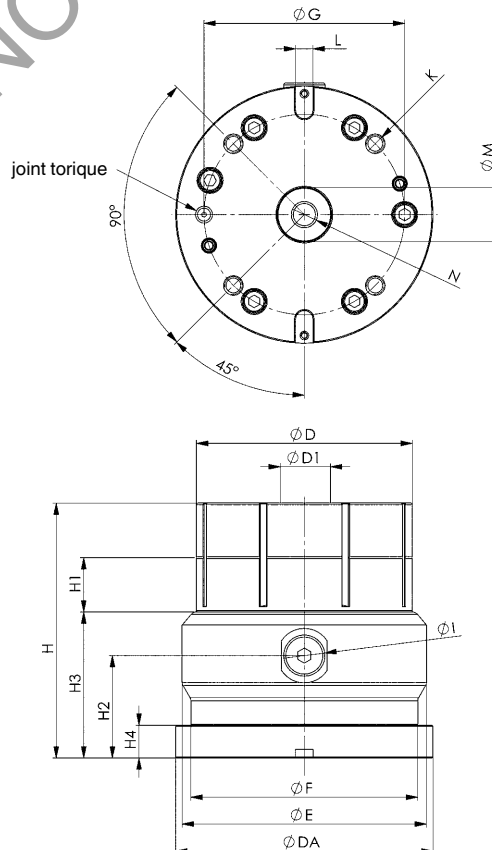

Sous réserve de modifications techniques.

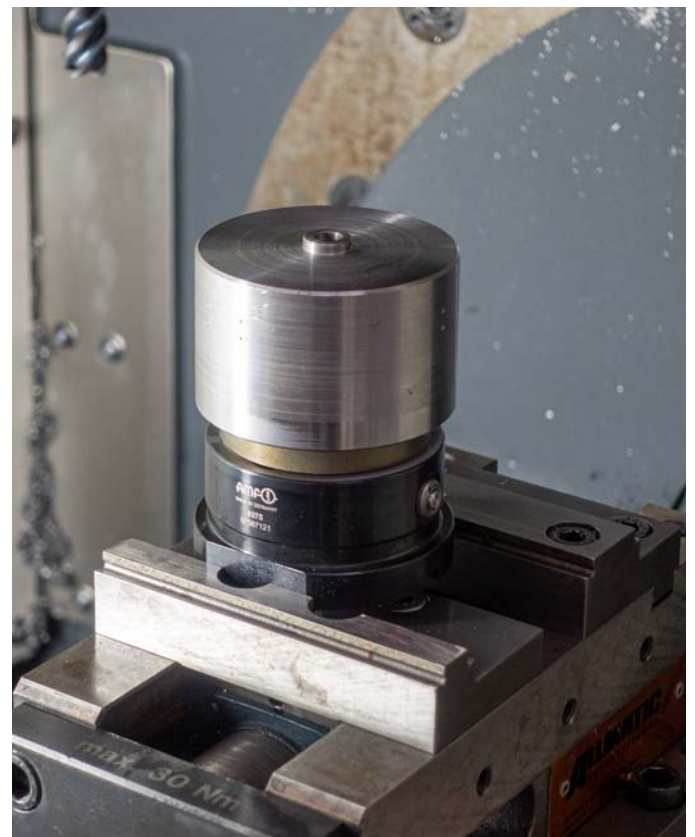

**N° 6375BI**
**Kit de fixation pour chapeau de pince de serrage pour bridage intérieur**

Avec boulon de traction en acier traité, nitruré au plasma et bruni et vis à tête cylindrique ISO4762, classe de résistance mécanique 12.9.

**NOUVEAU!**



Code	Modèle	ØD [mm]	ØD1 [mm]	G [mm]	Md [Nm]	L [mm]	L1 [mm]	Poids [g]
567129	10	25	16	M6	14	37	35	73
567130	20	25	19	M8	25	42	40	93

**Utilisation:**

Pour la fixation des chapeaux de pince de serrage pour le bridage intérieur de pièces à usiner.

**Remarque:**

Le kit de fixation doit être serré au couple de serrage spécifié.

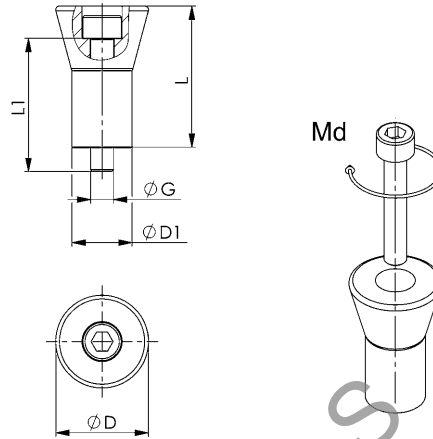
**N° 6375BA**
**Kit de fixation pour chapeau de pince de serrage pour bridage extérieur**

Avec rondelle en acier traité et vis à tête fraisée ISO10642.

**NOUVEAU!**



Code	Modèle	ØD [mm]	G [mm]	Md [Nm]	L [mm]	L1 [mm]	Poids [g]
567127	10	16	M6	8	7	12	11
567128	20	21	M8	10	7	16	20

**Utilisation:**

Pour la fixation des chapeaux de pince de serrage pour le bridage extérieur de pièces à usiner.

**Remarque:**

Le kit de fixation doit être serré au couple de serrage spécifié.

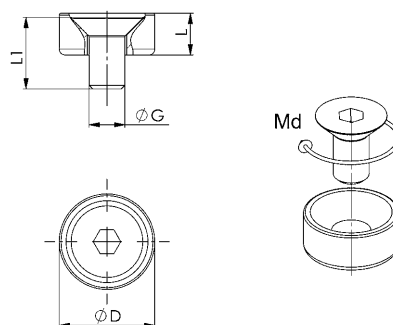

**N° 6375SBA**
**Boulon de sécurité pour chapeau de pince de serrage - bridage extérieur**

Acier traité, bruni.

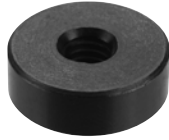
**NOUVEAU!**

Code	Modèle	ØD2 [mm]	G [mm]	H2 [mm]	Poids [g]
568511	10	17,7	M6	6	10,4
568512	20	22,7	M6	10	30

**Utilisation:**

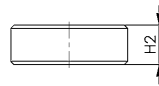
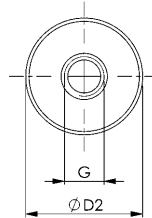
 Le chapeau de pince de serrage pour le bridage extérieur doit être bridé avec **le boulon de sécurité** pour l'intégration du contour de la pièce à usiner.

**N° 6375SRI**
**Anneau de blocage pour chapeau de pince de serrage - bridage intérieur**

Acier traité, bruni.

**NOUVEAU!**

Code	Modèle	ØD1 [mm]	ØDi [mm]	H2 [mm]	Poids [g]
568513	10	32,7	29,1	7	9,2
568514	20	44,7	35,2	10	44,5

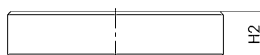
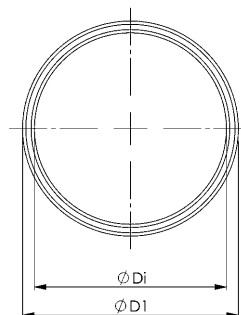
**Utilisation:**

 Le chapeau de pince de serrage pour le bridage intérieur doit être bridé avec **l'anneau de blocage** pour l'intégration du contour de la pièce à usiner.

## N° 6370ZSZ-112

### Chapeau de pince de serrage pour module de serrage KH20 et BH20, hydr.

Matériau : aluminium haute résistance.

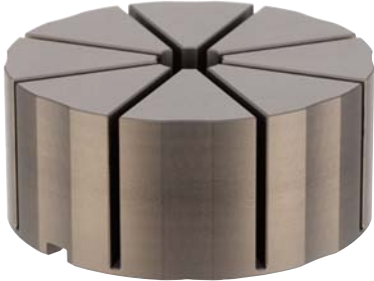

Code	ØD	ØD1	ØD2 0/+0,01	Ø course de serrage [mm]	H	H1	Poids [g]
550286	112	20	25	0,5	50	30	1133

#### Description:

Le chapeau de pince de serrage de diamètre 112 mm est adapté aux modules de bridage point zéro AMF KH20 (réf. 428425) et BH20 (réf. 534412) hydrauliques avec indexation. La pince de serrage est en aluminium anodisé haute résistance.

#### Utilisation:

Le chapeau de pince de serrage est mis en place sur le système de bridage du point zéro AMF taille KH20 ou BH20 en version hydraulique et applique la force de serrage radiale sur la pièce après la fermeture du module de serrage. Le contour de la pièce à usiner est fraisé dans le chapeau de pince de serrage avec une profondeur minimale de fixation de 2 mm. Le chapeau de pince de serrage peut être fraisé jusqu'à une hauteur H1 et de nouveaux contours de pièces peuvent ainsi être intégrés. Le diamètre maximal de la pièce à usiner est de 100 mm.

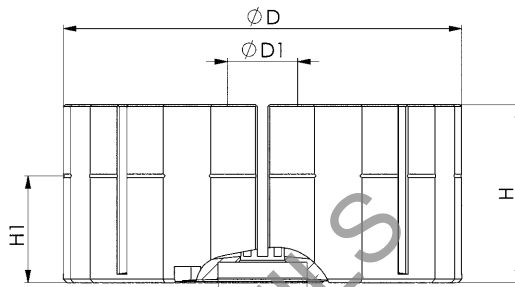

## N° 6370ZSB

### Jeu de fixation pour pince usinable de serrage

Pour la pince de serrage n° 6370ZSZ-112



Code	Modèle	Poids [g]
550287	20	190

#### Description:

Le kit de fixation contient :

- 1 tirette de serrage taille 20, exécution : à lame
- 1 vis de tirette taille 20
- 1 contre-écrou M12
- 2 lardons d'alignement, largeur 8 mm

#### Utilisation:

Le kit de fixation est installé avec le chapeau de pince de serrage de 112 mm, réf. 550286. Après le montage, le chapeau de pince de serrage peut être bridé hydrauliquement sur les modules de serrage AMF de taille 20.

**Chapeau de pince de serrage pour  
module de serrage KH20 et BH20, hydr.**  
6370ZSZ-112

**Jeu de fixation pour pince  
usinable de serrage**  
6370ZSB

**Élément de structure BH20,  
hydraulique, avec indexation**  
6210IH

NOROUTIL

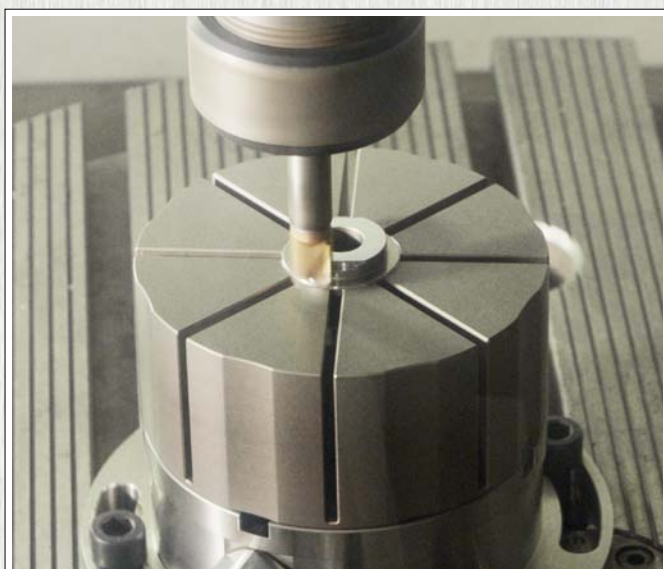
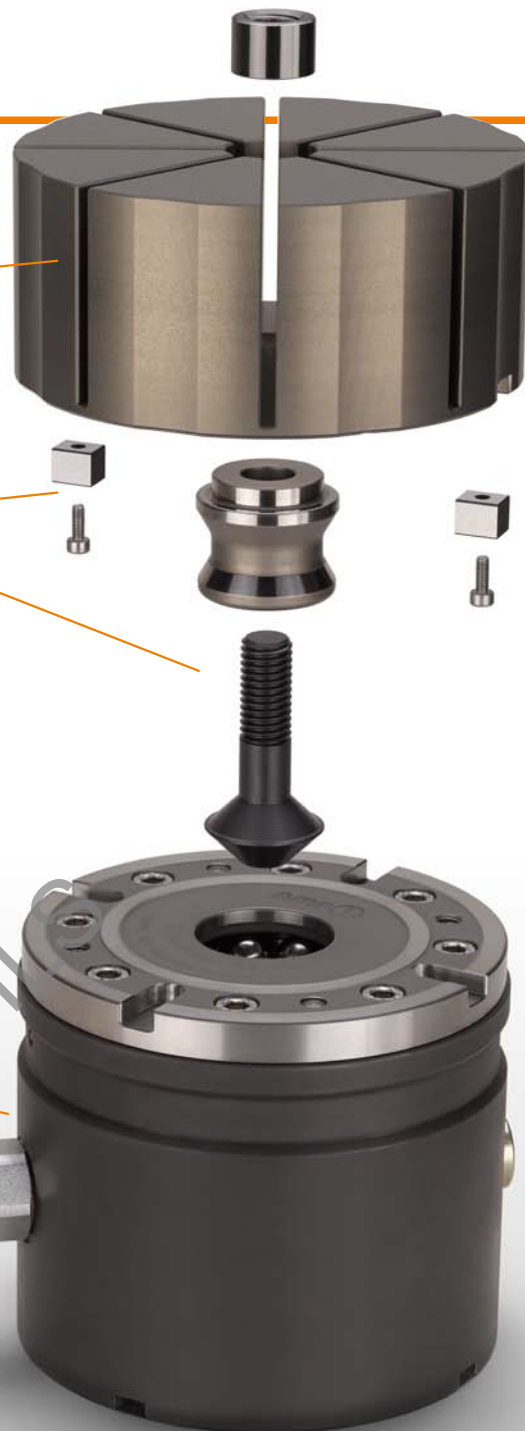

Sous réserve de modifications techniques.





- + Rapport qualité-prix exceptionnel
- + Réduction drastique des temps de changement de séries
- + Effet de rationalisation quasi-immédiat
- + Répétabilité < 5 µm
- + Acier inoxydable
- + Blocage mécanique



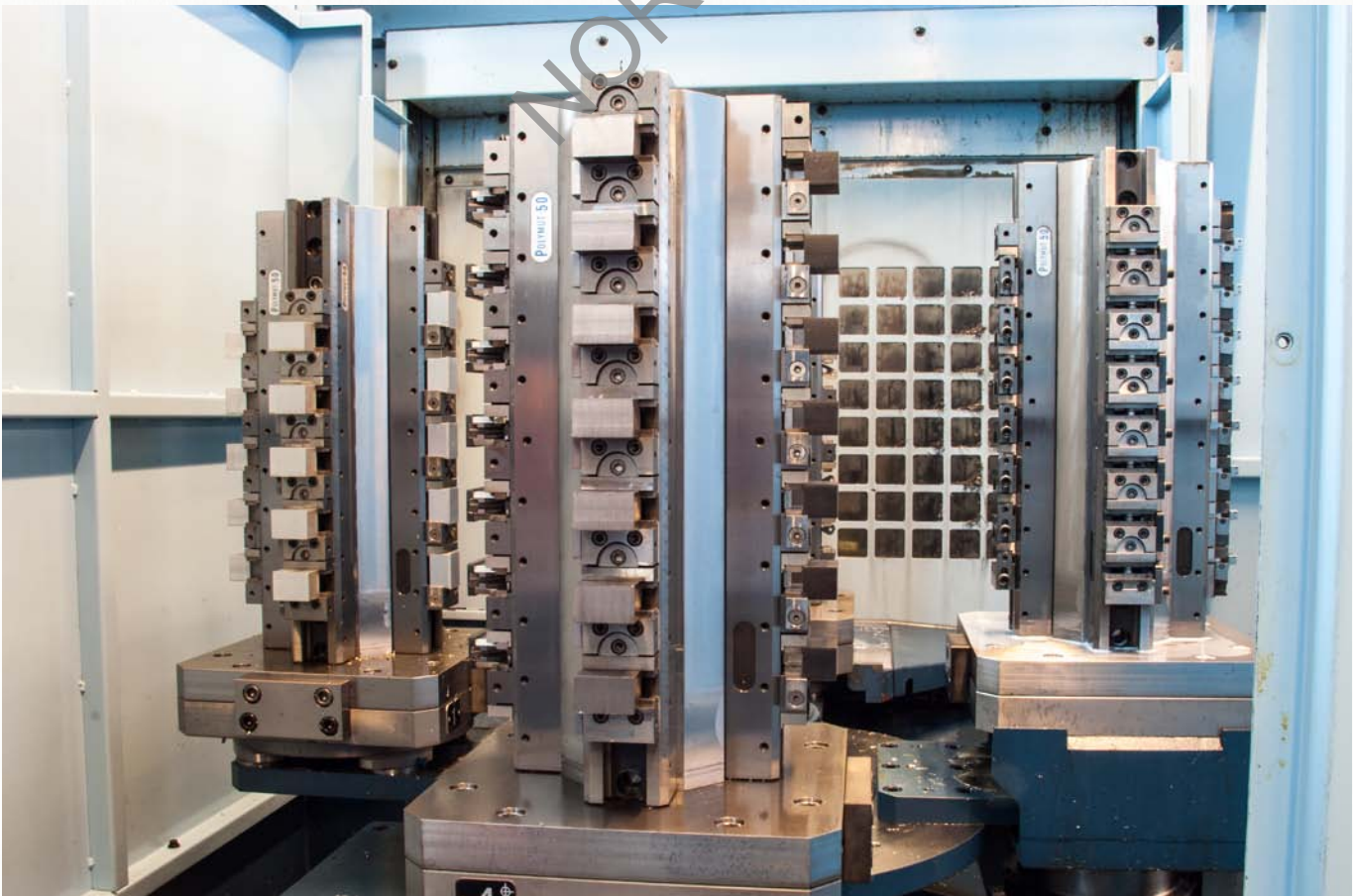



N° 6378

## Étau modulaire « EasyVise »

Kit de base pour serrage à 2 ou 4 modules dans mallette pratique.

Système en aluminium très résistant, noir anodisé. Mors et surfaces en acier trempé.

**NOUVEAU!**



Code	B Largeur de mors [mm]	Fsp [kN]	G [mm]	G1 [mm]	SW [mm]	Md [Nm]	Poids [g]
568438	28	10	M12	M5	19	40	2505
568439	48	10	M12	M5	19	40	3027

### Utilisation:

Le système d'étau modulaire polyvalent breveté est conçu pour être utilisé sur des fraiseuses à quatre et à cinq axes d'usinage. Par ailleurs, il est possible d'adapter le système sur le système de bridage du point zéro AMF taille 10 ou taille 20 à l'aide d'un adaptateur (réf. 568440). De plus, celui-ci est compatible avec tous les fabricants de systèmes de bridage avec un calibre de 52 mm, taille de filetage M8. Il est possible de serrer 2 ou 4 pièces à la fois. Le double serrage sur un même plan de serrage permet d'éliminer tout gauchissement dans le système de bridage.

Une fois la largeur de serrage (hauteur de la pièce) déterminée, le système est monté à l'aide de douilles d'écartement adaptées. **Pour les détails, voir la notice de montage fournie.**

### Caractéristiques:

- Bridage et usinage de 2 ou 4 pièces à la fois.
- Bridage de plusieurs pièces à usiner par l'actionnement d'une vis de serrage et d'une séquence de serrage automatique.

### Avantages:

- Gain de temps de rééquipement grâce à l'équipement simultané de plusieurs pièces.
- Équipement parallèle optimisé des pièces grâce à la séquence de serrage automatique.
- Aucun gauchissement dans le système de bridage grâce au double serrage par plan de serrage.
- Faible contour gênant du système de bridage.
- Conception modulaire.
- Compatible avec tous les fabricants de systèmes de bridage avec un calibre de 52 mm, taille de filetage M8.
- Le faible encastrement du système de bridage garantit une accessibilité optimale.

### Remarque:

- Les pièces à usiner ne doivent pas être serrées d'un seul côté, mais toujours parallèlement, et doivent être serrées au moins aux 3/4 de la largeur des mors.
- Les indications de couple de serrage doivent être respectées.
- Adaptateur (réf. 568440) disponible en option.

### Sur demande:

- Autres largeurs de mors de 58 et 80 mm.
- Serrage à 6 modules.

Serrage à 2 modules

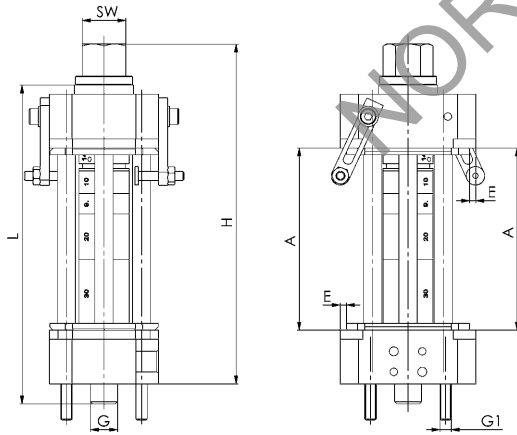

Serrage à 4 modules

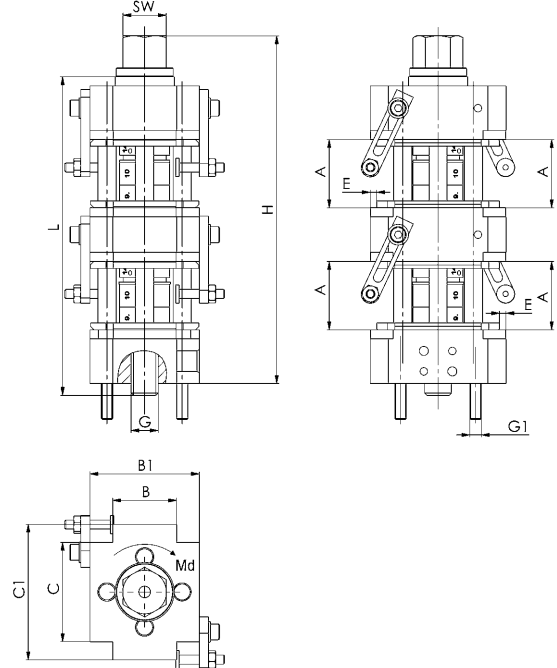

### Dimensions:

Code	A Largeur de serrage serrage à 2 modules [mm]	A Largeur de serrage serrage à 4 modules [mm]	B1 [mm]	C [mm]	C1 [mm]	E [mm]	H Serrage à 2 modules [mm]	H Serrage à 4 modules [mm]
568438	9 - 82	9 - 32	48	44	60	2,8	82,2 - 151,2	118,8 - 156,8
568439	9 - 82	9 - 32	48	60	60	2,8	82,2 - 151,2	118,8 - 156,8

Sous réserve de modifications techniques.

## Force de serrage - station de serrage EasyVise:

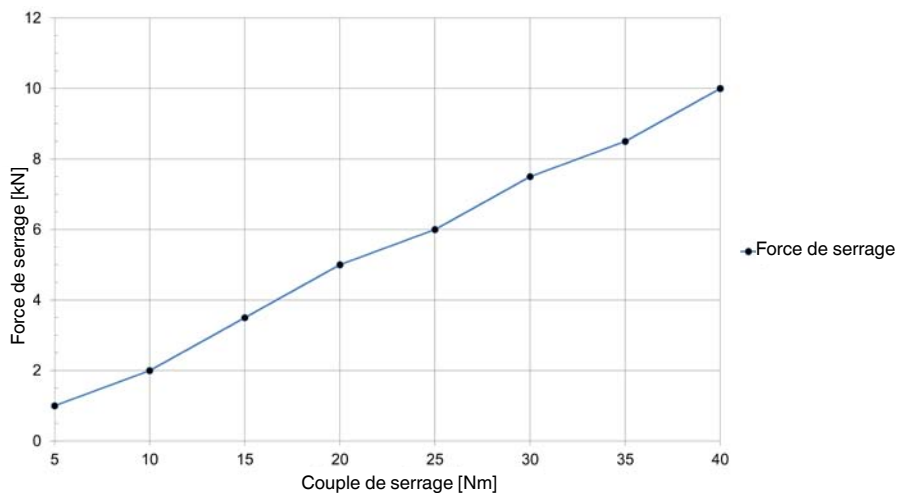

## Exemple d'utilisation:

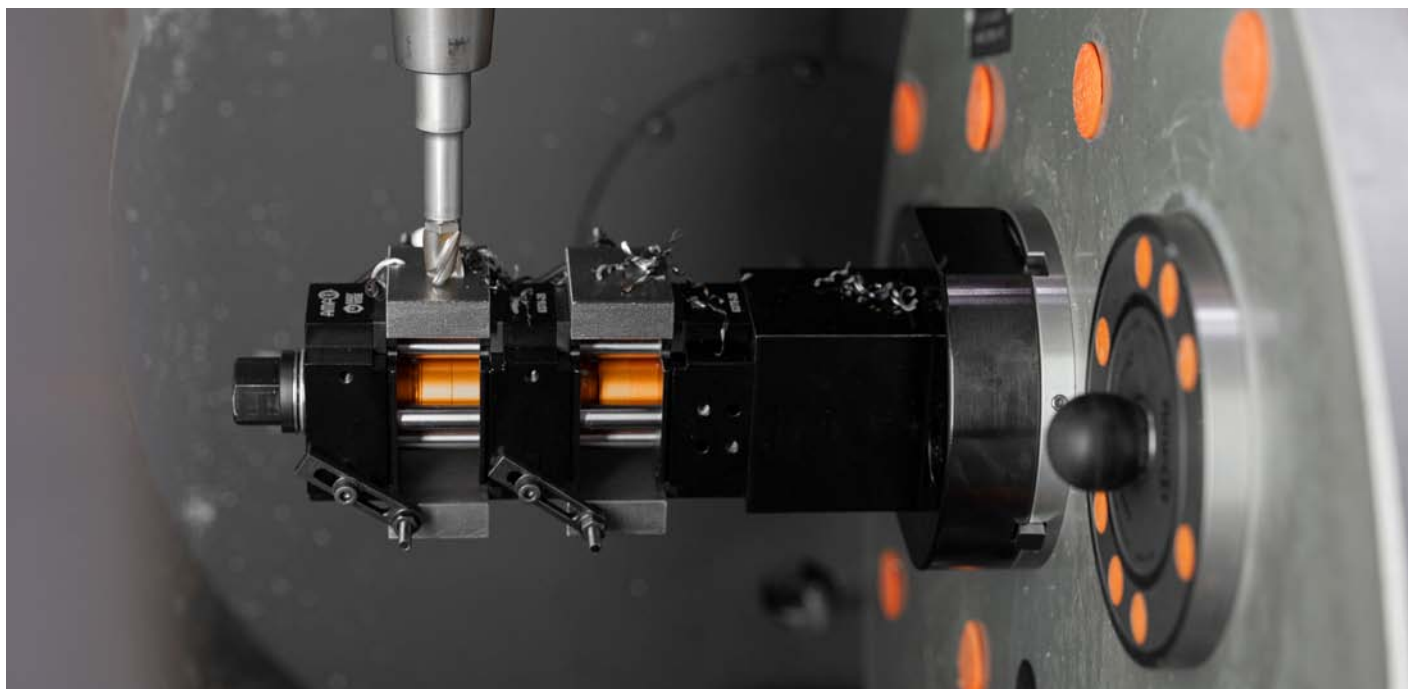
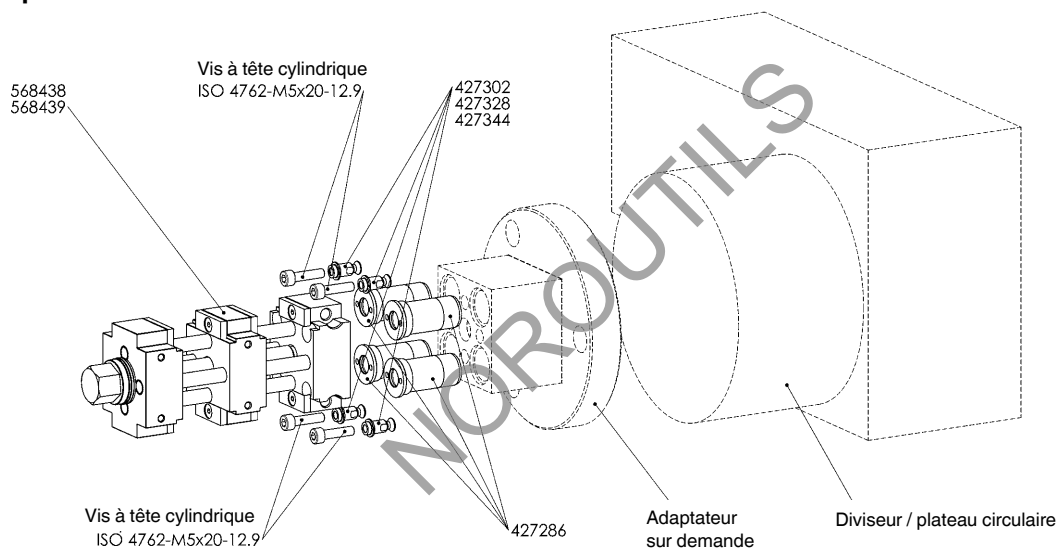

Sous réserve de modifications techniques.

N° 6378A

## Adaptateur pour système d'étau modulaire « EasyVise »

Acier traité, bruni noir.  
Avec 2 vis à tête cylindrique ISO4762 M12 et capuchons de recouvrement.

**NOUVEAU!**



Code	Modèle	A	B	H	Poids
		[mm]	[mm]	[mm]	[g]
568440	28/48	48	60	80	3080

### Utilisation:

L'adaptateur sert à loger le système d'étau modulaire ASY VISE. Il peut être fixé sur la table de machine au moyen d'un étau de machine, de rainures en T ou du système de bridage du point zéro AMF taille 10 ou taille 20.

### Avantages:

- Compatible avec tous les fabricants de systèmes de bridage avec un calibre de 52 mm, taille de filetage M8.

### Remarque:

- En cas d'utilisation du système sur des tables rainurées en T dont la rainure est supérieure à 14, veiller à la longueur correcte des vis.

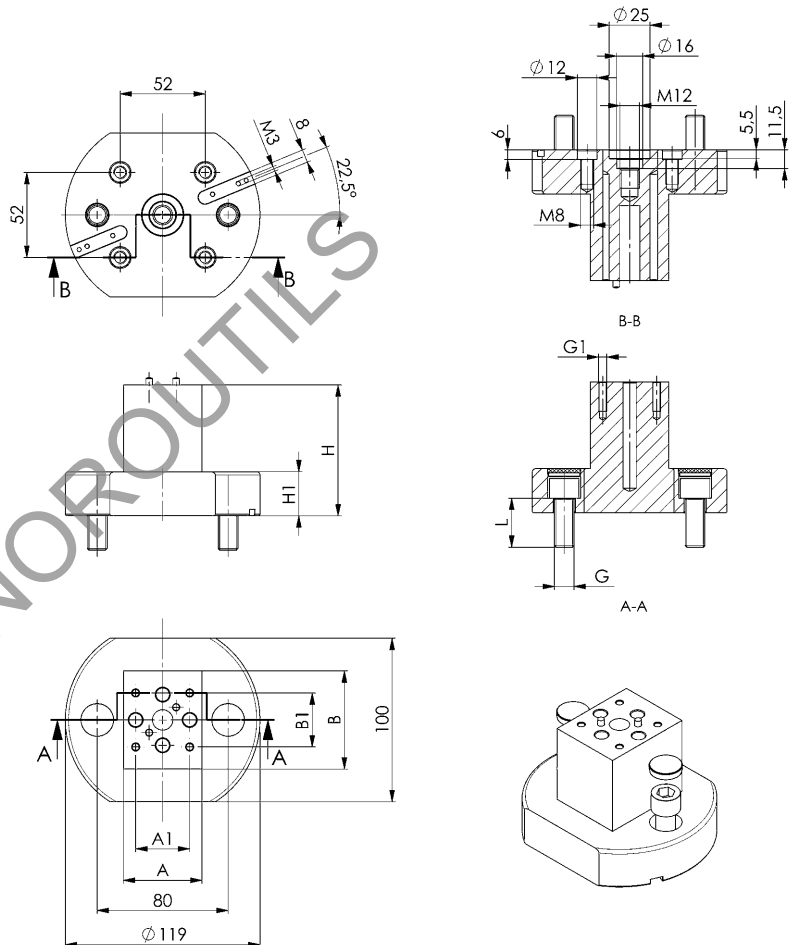

### Dimensions:

Code	Modèle	A1	B1	G	G1	H1	L
		[mm]	[mm]	[mm]	[mm]	[mm]	[mm]
568440	28/48	33	33	M12	M5	27	30

Sous réserve de modifications techniques.

## Exemples d'utilisations:

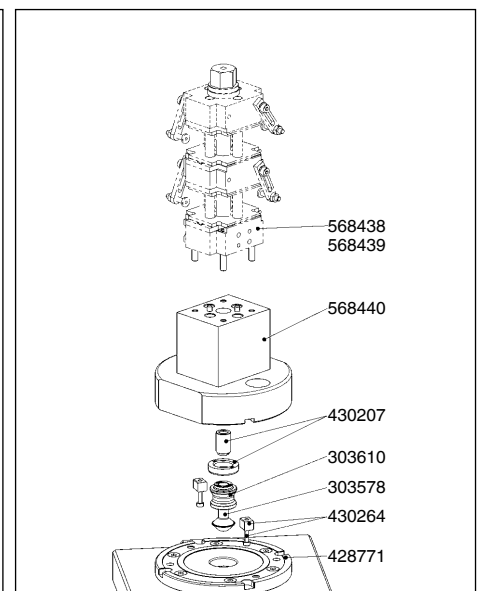
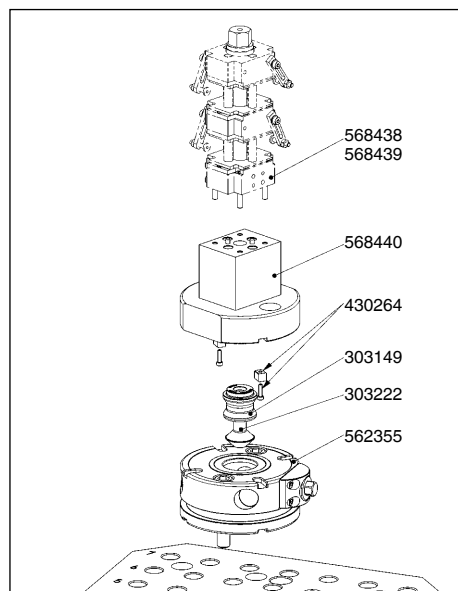
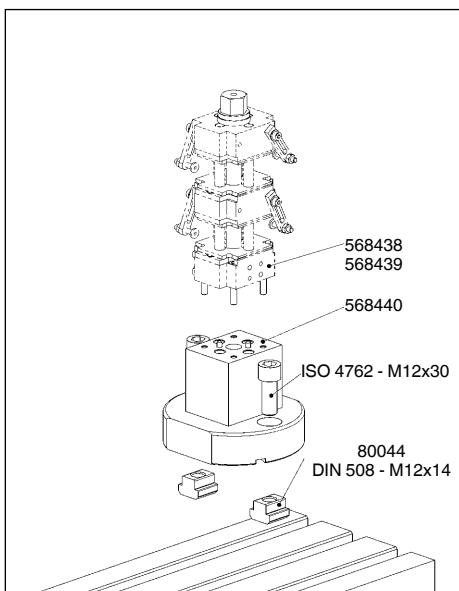
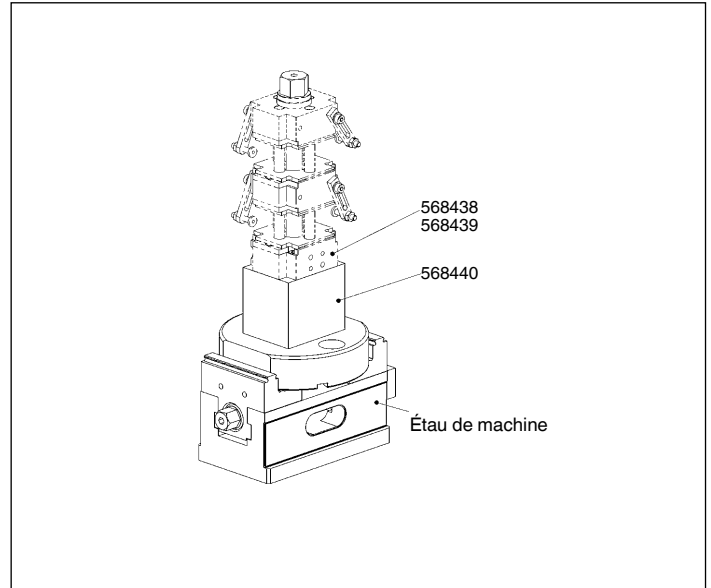
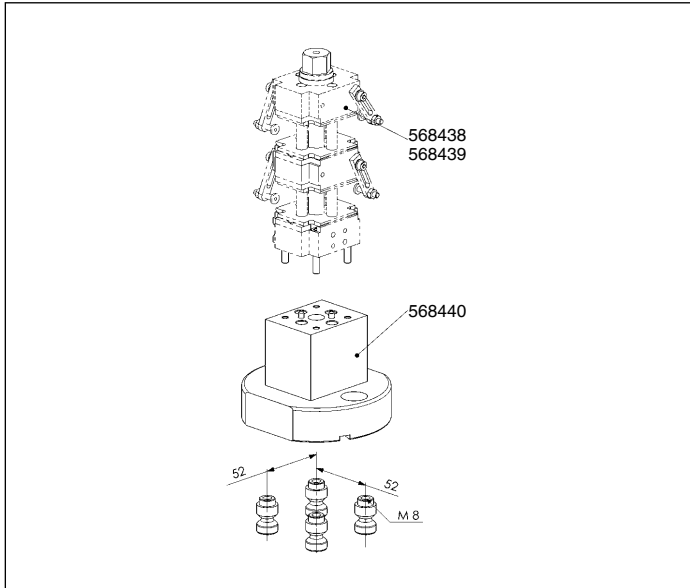

Sous réserve de modifications techniques.

# ÉTAU MODULAIRE N° 6371 - LES AVANTAGES EN UN COUP D'OEIL

- > Étau modulaire de précision
- > Acier de cémentation trempé 60 HRC
- > Jusqu'à 16 points de bridage selon la taille de la pièce à usiner
- > Réglage simple et précis des mors grâce aux surfaces d'appui dentées
- > Pas de positionnement 1 mm
- > L'échelonnement sur le module de base et le repère de référence permettent un positionnement sans dispositifs de mesure et de contrôle
- > Raccord ajusté des mors
- > Serrage par point de bridage avec seulement une vis
- > Largeur des mors 50 et 80
- > Conception modulaire : équipement pour une ou plusieurs pièces au choix
- > Surfaces de bridage de la pièce intégrées dans les mors
- > Utilisable sur les tables de machine, les systèmes de montage d'usinage et de changement rapide

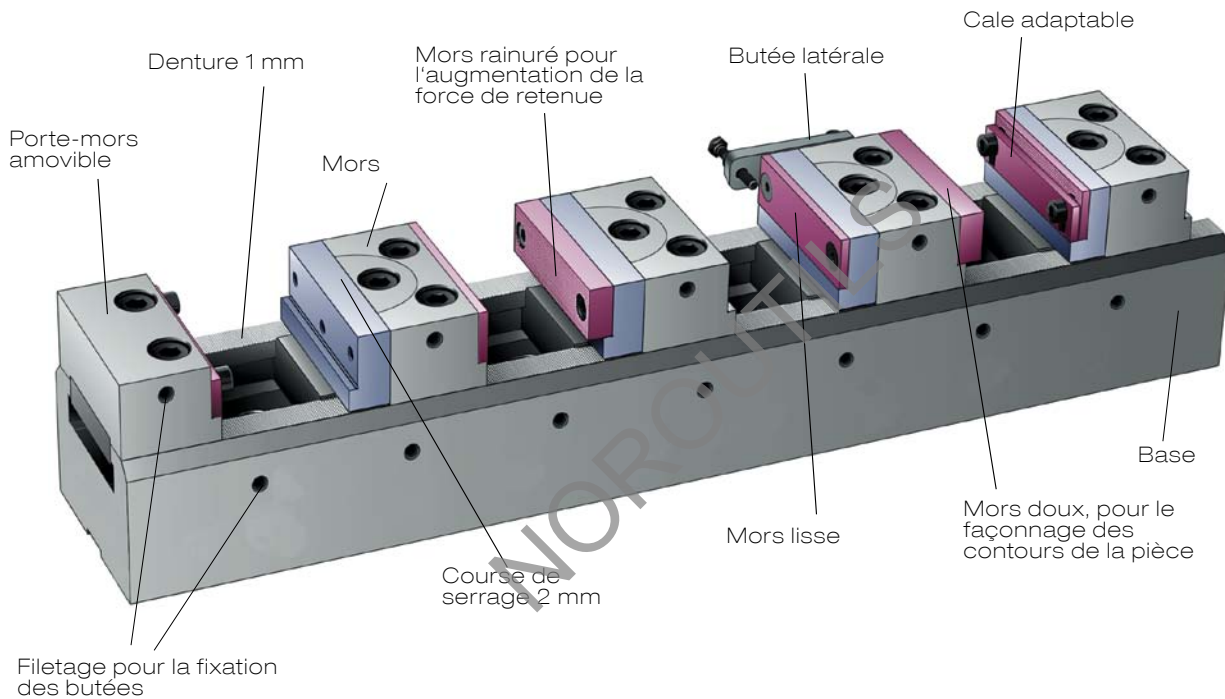

## DÉTERMINATION DU NOMBRE DE PIÈCES POUR LES ÉTAUX MODULAIRES

Taille	Longueur [mm]	Nombre de pièces															
		1	2	3	4	5	6	7	8	9	10	11	12	13	14	15	16
50	250	191	78	41	22	11											
	320	261	113	64	39	25	15	8									
	500	441	203	124	84	61	45	34	25	18	13	9					
	600	541	253	157	109	81	61	48	38	30	23	18	14	10			
	700	591	278	174	122	91	70	56	44	35	28	22	18	14	10		
80	350	641	303	191	134	101	78	62	50	41	33	27	22	18	14	11	8
	500	261	105	52	26	11											
	600	411	180	102	64	41	25	14									
	650	511	230	136	89	61	42	28	18	11							
	700	561	255	152	101	71	50	36	25	16							
	700	611	280	169	114	81	59	43	31	22	14						

# MONTAGE SIMPLE EN DEUX ÉTAPES

## 1 FIXATION DES MORS SUR L'ÉLÉMENT DE BASE (VIS DE FIXATION)

Couple de serrage pour les vis de fixation de la classe de résistance 12.9 :

Largeur des mors	Fixation des porte-mors	Fixation des mors
50	2 x M6, <b>max. 25 Nm</b>	2 x M6, <b>max. 20 Nm</b>
80	2 x M10, <b>max. 30 Nm</b>	2 x M10, <b>max. 30 Nm</b>

## 2 BRIDAGE DE LA PIÈCE À USINER EN SERRANT LES MORS

### PREMIÈRE ÉTAPE :

Serrer légèrement la vis de serrage. La pièce est alors placée correctement.  
Toujours serrer en commençant par le dernier mors.

### DEUXIÈME ÉTAPE :

Serrer ensuite à fond la vis de serrage avec une clé dynamométrique (se reporter aux schémas ci-dessous).  
De même, toujours serrer en commençant par le dernier mors.

### REMARQUE :

Lubrifiant recommandé pour les vis de serrage des mors et du cône : **Molykote TP42**

Les douilles de centrage à enficher et à positionner sont disponibles sous les numéros de commande suivants :

1. Pour les diamètres d'ajustage 16F7 à filetage M12 = n° de commande 78006
2. Pour les diamètres d'ajustage 22F7 à filetage M16 = n° de commande 78238

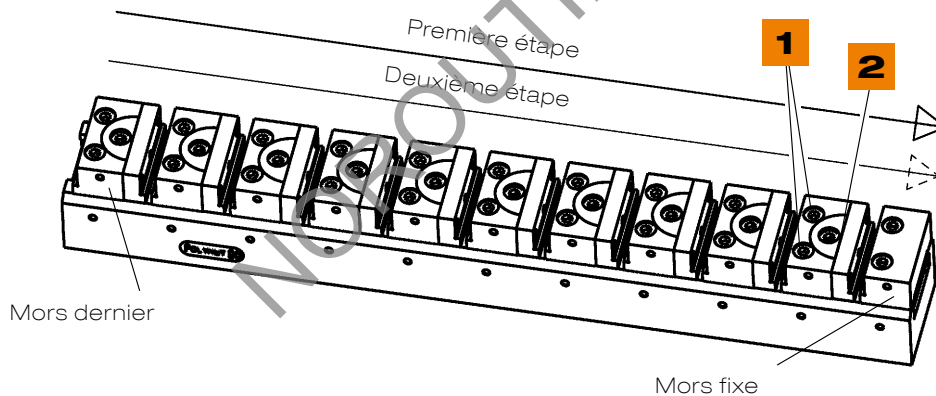

Largeur des mors 50 – force de serrage max. 12 kN

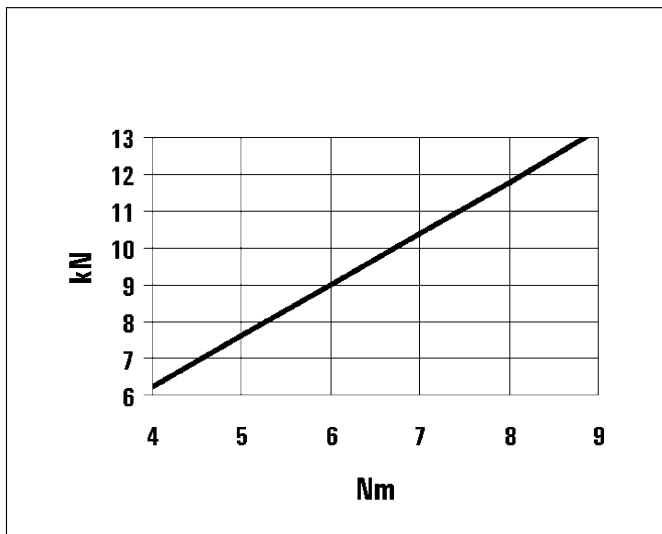

Largeur des mors 80 – force de serrage max. 15 kN

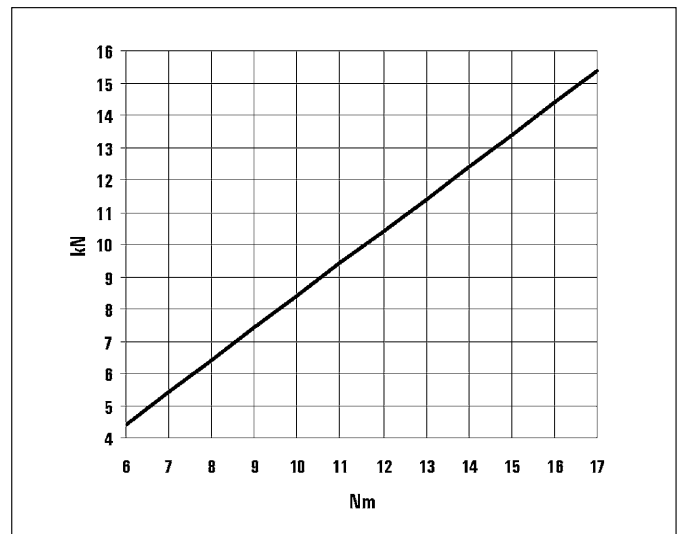

## N° 6371G-50

### Elément de base

Largeur de mors 50 mm.

Distance entre les trous 40 mm. Trempé 60 HRC, avec denture 1 mm. Convient pour le système à pas AMF. Pas 40 mm, M12, ø16 F7.

Code	Modèle	Longueur [mm]	Force de serrage [kN]	Poids [Kg]
304873	50-250-040	250	12	3,3
304923	50-320-040	320	12	4,2
304899	50-500-040	500	12	6,6
304949	50-600-040	600	12	8,0
304915	50-650-040	650	12	8,7
304964	50-700-040	700	12	9,3

## N° 6371G-80

### Elément de base

Largeur de mors 80 mm.

Distance entre les trous 40 mm. Trempé 60 HRC, avec denture 1 mm. Convient pour le système à pas AMF. Pas 40 mm, M12, ø16 F7.

Code	Modèle	Longueur [mm]	Force de serrage [kN]	Poids [Kg]
304774	80-350-040	350	15	11,1
304824	80-500-040	500	15	15,8
304790	80-600-040	600	15	18,9
304840	80-650-040	650	15	20,6
304816	80-700-040	700	15	22,1

## N° 6371G-80

### Elément de base

Largeur de mors 80 mm.

Distance entre les trous 50 mm. Trempé 60 HRC, avec denture 1 mm. Convient pour le système à pas AMF. Pas 50 mm, M16, ø22 F7.

Code	Modèle	Longueur [mm]	Force de serrage [kN]	Poids [Kg]
304766	80-350-050	350	15	10,7
304782	80-500-050	500	15	15,5
304733	80-600-050	600	15	18,6
304758	80-650-050	650	15	20,0
304808	80-700-050	700	15	21,7

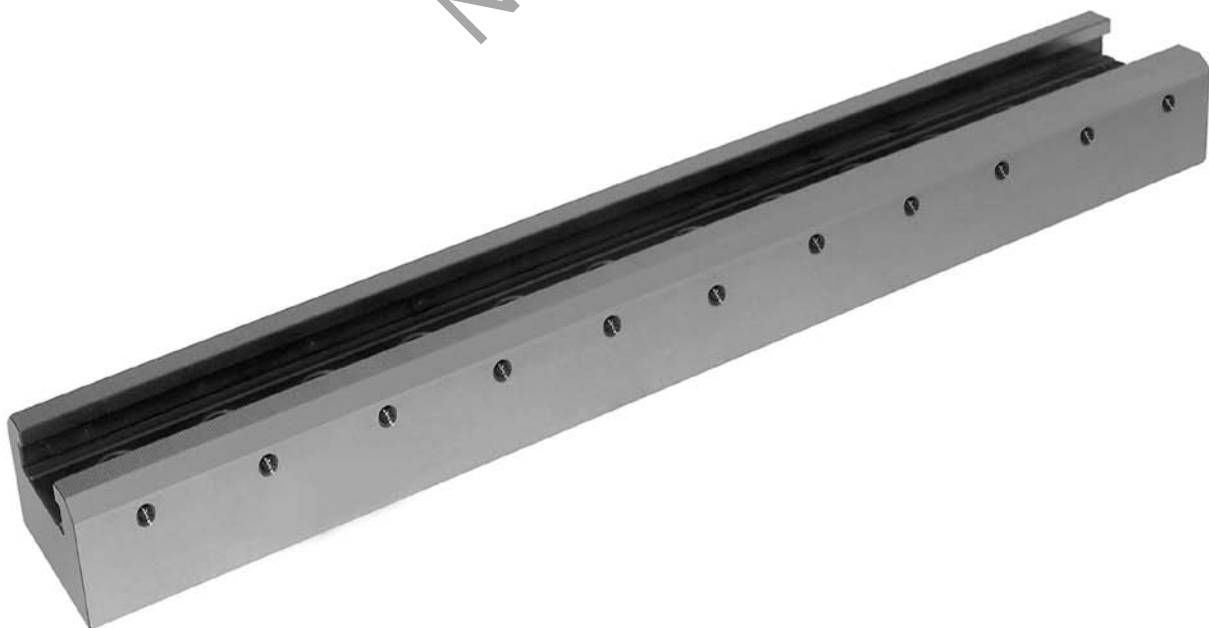

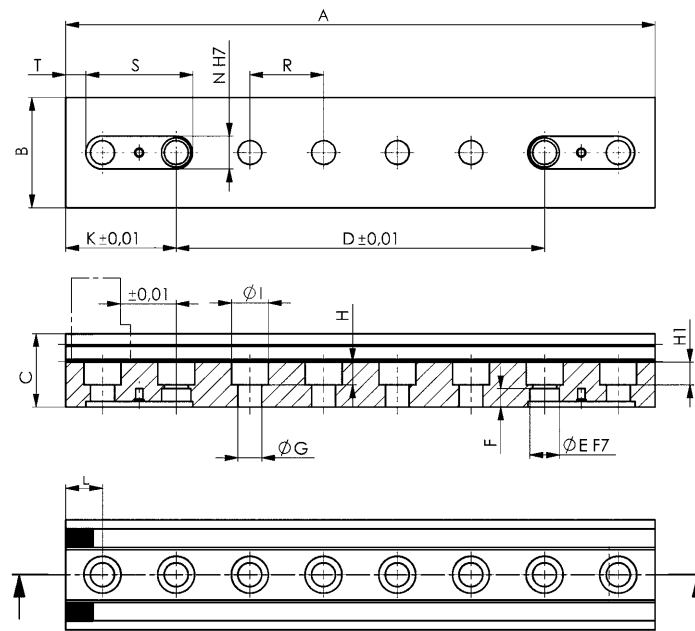

### Dimensions:

Code	Modèle	A	B	C	D	ØEF7	F	ØG	H	H1	ØI	K	L	NH7	R	S	T
304873	50-250-040	250	60	40	120	16	10	13	12,5	12,5	19	65	25	18	40	58	16
304923	50-320-040	320	60	40	200	16	10	13	12,5	12,5	19	60	20	18	40	58	11
304899	50-500-040	500	60	40	360	16	10	13	12,5	12,5	19	70	30	18	40	58	21
304949	50-600-040	600	60	40	400	16	10	13	12,5	12,5	19	100	20	18	40	58	51
304915	50-650-040	650	60	40	400	16	10	13	12,5	12,5	19	125	45	18	40	58	51
304964	50-700-040	700	60	40	400	16	10	13	12,5	12,5	19	150	30	18	40	58	101

Code	Modèle	A	B	C	D	ØEF7	F	ØG	H	H1	ØI	K	L	NH7	R	S	T
304774	80-350-040	350	90	60	200	16	13	13	12,5	12,5	19	75	35	18	40	58	26
304824	80-500-040	500	90	60	360	16	13	13	12,5	12,5	19	70	30	18	40	58	21
304790	80-600-040	600	90	60	400	16	13	13	12,5	12,5	19	100	20	18	40	58	51
304840	80-650-040	650	90	60	400	16	13	13	12,5	12,5	19	125	45	18	40	58	76
304816	80-700-040	700	90	60	400	16	13	13	12,5	12,5	19	150	30	18	40	58	101

Code	Modèle	A	B	C	D	ØEF7	F	ØG	H	H1	ØI	K	L	NH7	R	S	T
304766	80-350-050	350	90	60	200	22	13	17	17	17	25	75	25	18	50	68	16
304782	80-500-050	500	90	60	350	22	13	17	17	17	25	75	25	18	50	68	16
304733	80-600-050	600	90	60	400	22	13	17	17	17	25	100	50	18	50	68	41
304758	80-650-050	650	90	60	400	22	13	17	17	17	25	125	25	18	50	68	66
304808	80-700-050	700	90	60	400	22	13	17	17	17	25	150	50	18	50	68	91

## N° 6371

### Porte-mors fixe, standard

Première butée sur élément de base, trempé 60 HRC.



Code	Modèle	pour largeur de mors	Poids [g]
265793	4101-50	50	226
266809	4111-80	80	880

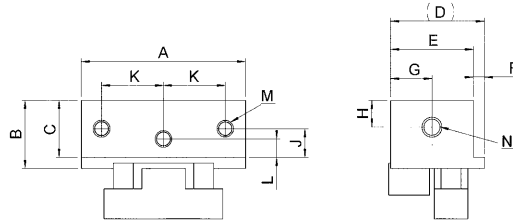

#### Dimensions:

Code	Modèle	A	B	C	D	E	F	G	H	J	K	L	M	N
265793	4101-50	49	20,0	17	28	24,7	3,3	12,4	8	8,5	18,5	5,5	3xM5	2xM6
266809	4111-80	78	32,2	22	42	38,0	4,0	19,0	8	11,0	31,5	6,0	3xM6	2xM6

## N° 6371

### Porte-mors fixe large

Première butée sur élément de base, trempé 60 HRC.



Code	Modèle	pour largeur de mors	Poids [g]
290635	4121-50	50	230
290650	4120-80	80	900

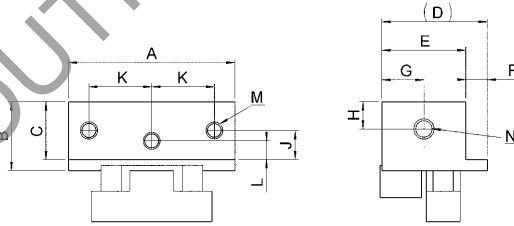

#### Dimensions:

Code	Modèle	A	B	C	D	E	F	G	H	J	K	L	M	N
290635	4121-50	49	20,0	17	31	24,7	6,3	12,4	8	8,5	18,5	5,5	3xM5	2xM6
290650	4120-80	78	32,2	22	46	38,0	8,0	19,0	10	11,0	31,5	6,0	3xM6	2xM6

## N° 6371

### Porte-mors fixe, non étagé

Première butée sur élément de base, trempé 60 HRC.



Code	Modèle	pour largeur de mors	Poids [g]
304931	50105-50	50	340
304956	80107-80	80	1330

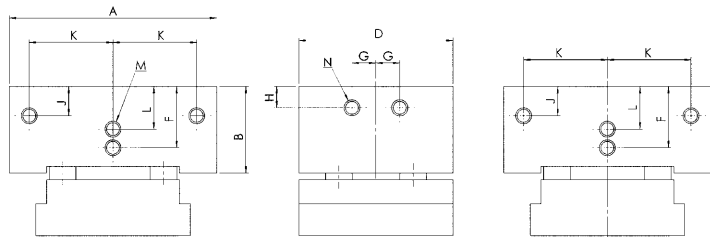

#### Dimensions:

Code	Modèle	A	B	D	F	G	H	J	K	L	M	N
304931	50105-50	49	20,3	32	-	0	8	8,5	18,5	11,5	6xM5	2xM6
304956	80107-80	78	32,5	50	23	9	10	11,0	31,5	16,0	8xM6	4xM6

Sous réserve de modifications techniques.

## N° 6371

### Porte-mors central

Pour serrage de 2 côtés, trempé 60 HRC.



Code	Modèle	pour largeur de mors	Poids [g]
300905	4112-50	50	370
300921	4300-80	80	1424

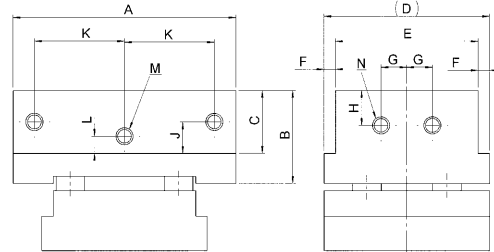

### Dimensions:

Code	Modèle	A	B	C	D	E	F	G	H	J	K	L	M	N
300905	4112-50	49	20,0	17	40	33,4	3,3	4,5	8	8,5	18,5	5,5	6xM5	4xM6
300921	4300-80	78	32,2	22	58	50,0	4,0	9,0	8	11,0	31,5	6,0	6xM6	4xM6

## N° 6371

### Mors de serrage, standard

Avec une vis de serrage et deux vis de fixation. Trempé 60 HRC.



Code	Modèle	pour largeur de mors	Force de serrage [kN]	Course de serrage [mm]	Poids [g]
265835	4102-50	50	12	2	373
266825	4110-80	80	15	2	1446

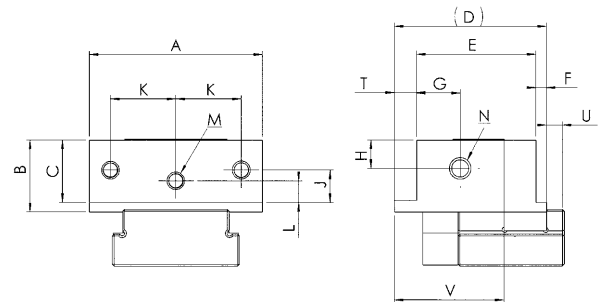

### Dimensions:

Code	Modèle	A	B	C	D	E	F	G	H	J	K	L	M	N	T	U	V
265835	4102-50	49	20,0	17	40	33,7	3	12,4	8	8,5	18,5	5,5	6xM5	2xM6	3,3	5	28
266825	4110-80	78	32,2	22	60	52,0	4	19,0	8	11,0	31,5	6,0	6xM6	2xM6	4,0	7	42

Sous réserve de modifications techniques.

## N° 6371

### Mors de serrage, large

Avec une vis de serrage et deux vis de fixation.  
Trempé 60 HRC.

Code	Modèle	pour largeur de mors	Force de serrage	Course de serrage	Poids
			[kN]	[mm]	[g]
300863	4109-50	50	12	2	390
300889	4119-80	80	15	2	1430

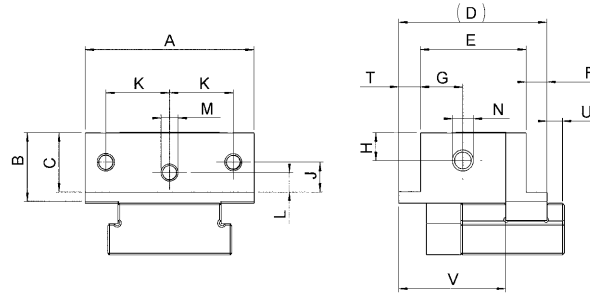

### Dimensions:

Code	Modèle	A	B	C	D	E	F	G	H	J	K	L	M	N	T	U	V
300863	4109-50	49	20,0	17	43	30,7	6	12,4	8	8,5	18,5	5,5	6xM5	2xM6	6,3	5	31
300889	4119-80	78	32,2	22	64	48,0	8	19,0	8	11,0	31,5	6,0	6xM6	2xM6	8,0	7	46

## N° 6371

### Mors de serrage, non étagé

Avec une vis de serrage et deux vis de fixation.  
Trempé 60 HRC.

Code	Modèle	pour largeur de mors	Force de serrage	Course de serrage	Poids
			[kN]	[mm]	[g]
304972	50101-50	50	12	2	370
304998	80101-80	80	15	2	1400

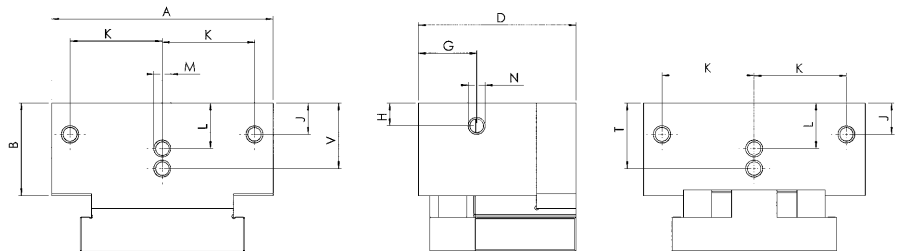

### Dimensions:

Code	Modèle	A	B	D	G	H	J	K	L	M	N	T	V
304972	50101-50	49	20,0	36,5	13,2	8	8,5	18,5	11,5	7xM5	2xM6	-	17,5
304998	80101-80	78	32,5	55,5	20,5	10	11,0	31,5	16,0	8xM6	2xM6	23	23,0

Sous réserve de modifications techniques.

## N° 6371

### Mors de serrage, en demi-lune

Avec une vis de serrage pour la taille 50 ou deux pour la taille 80 et deux vis de fixation.  
Trempe 60 HRC.

Code	Modèle	pour largeur de mors	Force de serrage	Course de serrage	Poids
			[kN]	[mm]	[g]
305011	50110-50	50	12	1,4	280
305037	80110-80	80	15	1,4	1000



Largeur des mors 50

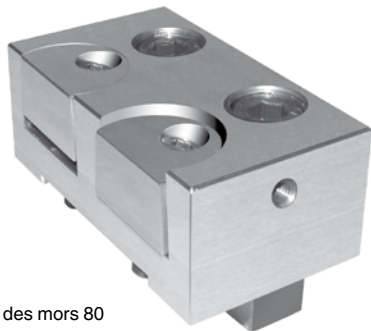

Largeur des mors 80

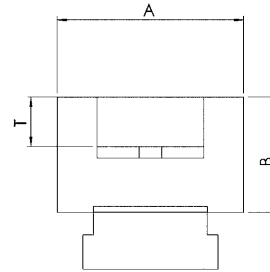

Largeur des mors 50

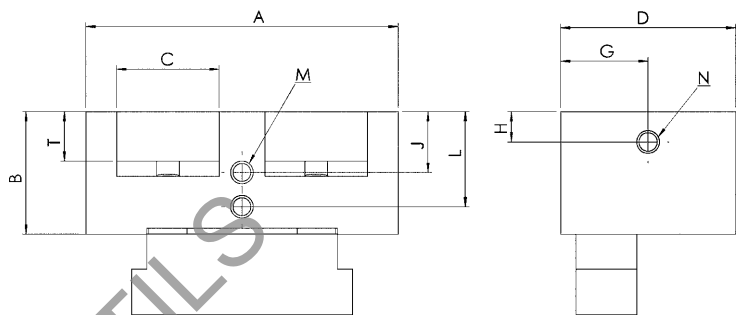

Largeur des mors 80

### Dimensions:

Code	Modèle	A	B	C	D	G	H	J	L	M	N	T
305011	50110-50	49	23,0	28	30,5	15,3	8	-	-	-	2xM6	12
305037	80110-80	82	32,2	2x28	46,0	23,0	8	16	25	4xM6	2xM6	16



Sous réserve de modifications techniques.

**N° 6371**
**Mors lisse**

Trempé 60 HRC.

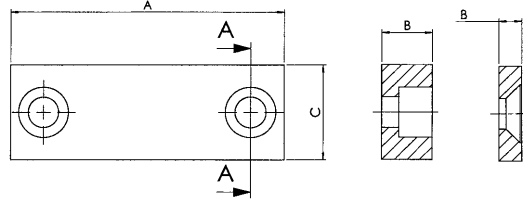

Code	Modèle	pour largeur de mors	A	B	C	Poids [g]
300988	4107-50-04	50	49	4	17	23
301002	4108-50-09	50	49	9	17	51
301028	4117-80-04	80	78	4	22	49
301044	4118-80-11	80	78	11	22	135

**N° 6371**
**Mors lisse**

non trempé.

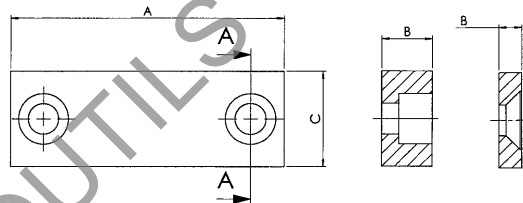

Code	Modèle	pour largeur de mors	A	B	C	Poids [g]
266569	4103-50-09	50	49	9	17	51
266585	4104-50-12	50	49	12	17	67
266841	4113-80-11	80	78	11	22	133
266866	4114-80-18	80	78	18	22	217

**N° 6371**
**Mors strié**

Trempé 60 HRC.

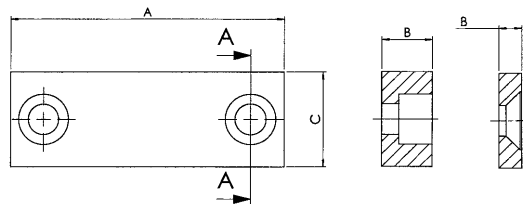

Code	Modèle	pour largeur de mors	A	B	C	Poids [g]
300947	4105-50-04	50	49	4	17	21
266601	4106-50-09	50	49	9	17	51
300962	4115-80-04	80	78	4	22	46
266882	4116-80-11	80	78	11	22	133

**N° 6371**
**Mors, à picots**

Trempé 60 HRC. Hauteur de plaque seulement 2 mm.



Code	Modèle	pour largeur de mors	DIN 7894	A	B	C	H ±0,02	Poids [g]
305086	100-50-12	50	M5 x20	49	9	17	15	70
305094	100-80-12	80	M6 x 20	78	12	22	19	150

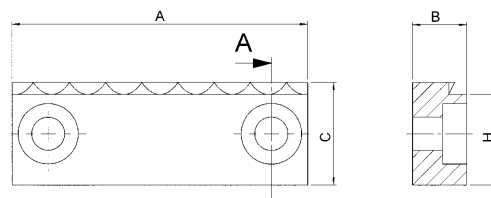

Sous réserve de modifications techniques.

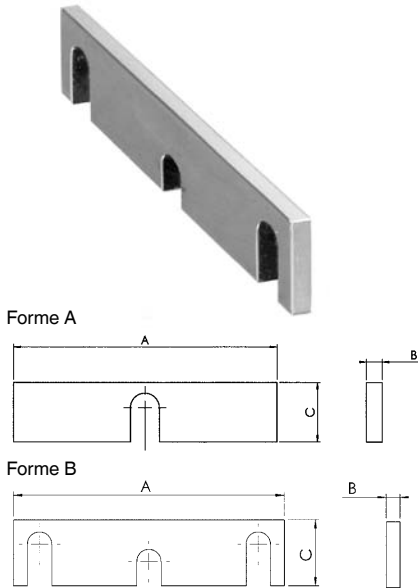
**N° 6371**
**Cale adaptable**

Code	Modèle	pour largeur de mors	Forme	A	B	C	Poids [g]
266627	4201-50-011	50	A	49	3	11	11
266643	4202-50-012	50	A	49	3	12	12
266668	4203-50-013	50	A	49	3	13	13
266684	4204-50-014	50	A	49	3	14	16
266700	4205-50-015	50	A	49	3	15	16
266726	4206-50-016	50	A	49	3	17	17
301069	4351-80-012	80	A	78	4	12	27
300871	4352-80-013	80	A	78	4	13	30
300897	4353-80-014	80	A	78	4	14	33
300913	4354-80-015	80	A	78	4	15	34
266908	4355-80-016	80	B	78	4	16	35
266577	4356-80-017	80	B	78	4	17	36
266593	4357-80-018	80	B	78	4	18	37
266619	4358-80-019	80	B	78	4	19	40
266635	4359-80-020	80	B	78	4	20	43
266650	4360-80-021	80	B	78	4	21	46

**N° 6371**
**Butée latérale**

pour porte-mors fixe, mors central et mors de serrage.

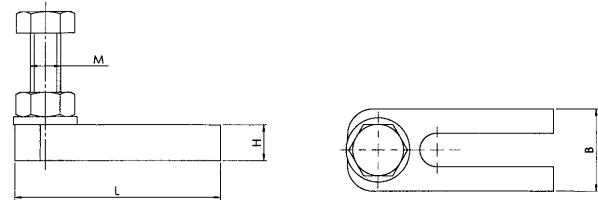

Code	Modèle	B	H	L	M	Poids [g]
266742	4220-50	16	7	40	6	35
266674	4380-80	18	8	60	6	69
295006	4380-1-80	18	8	78	6	80

**N° 6371**
**Protection**

Code	Modèle	pour largeur de mors	Poids [g]
300939	4221-50	50	19
300954	4390-80	80	43

**N° 6371**
**Lardons d'alignement**

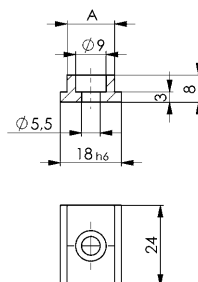

Code	Modèle	A	Poids [g]
301010	9010-10	10	16
301036	9012-12	12	17
301051	9014-14	14	18
301077	9018-18	18	23



Sous réserve de modifications techniques.

## ÉTAU PNEUMATIQUE - LES AVANTAGES EN UN COUP D'OEIL

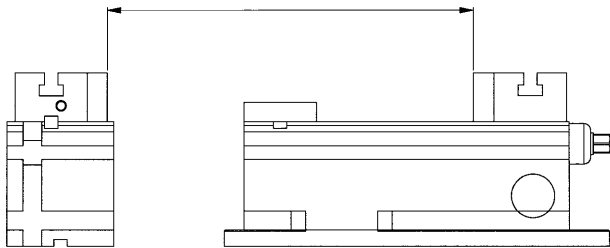
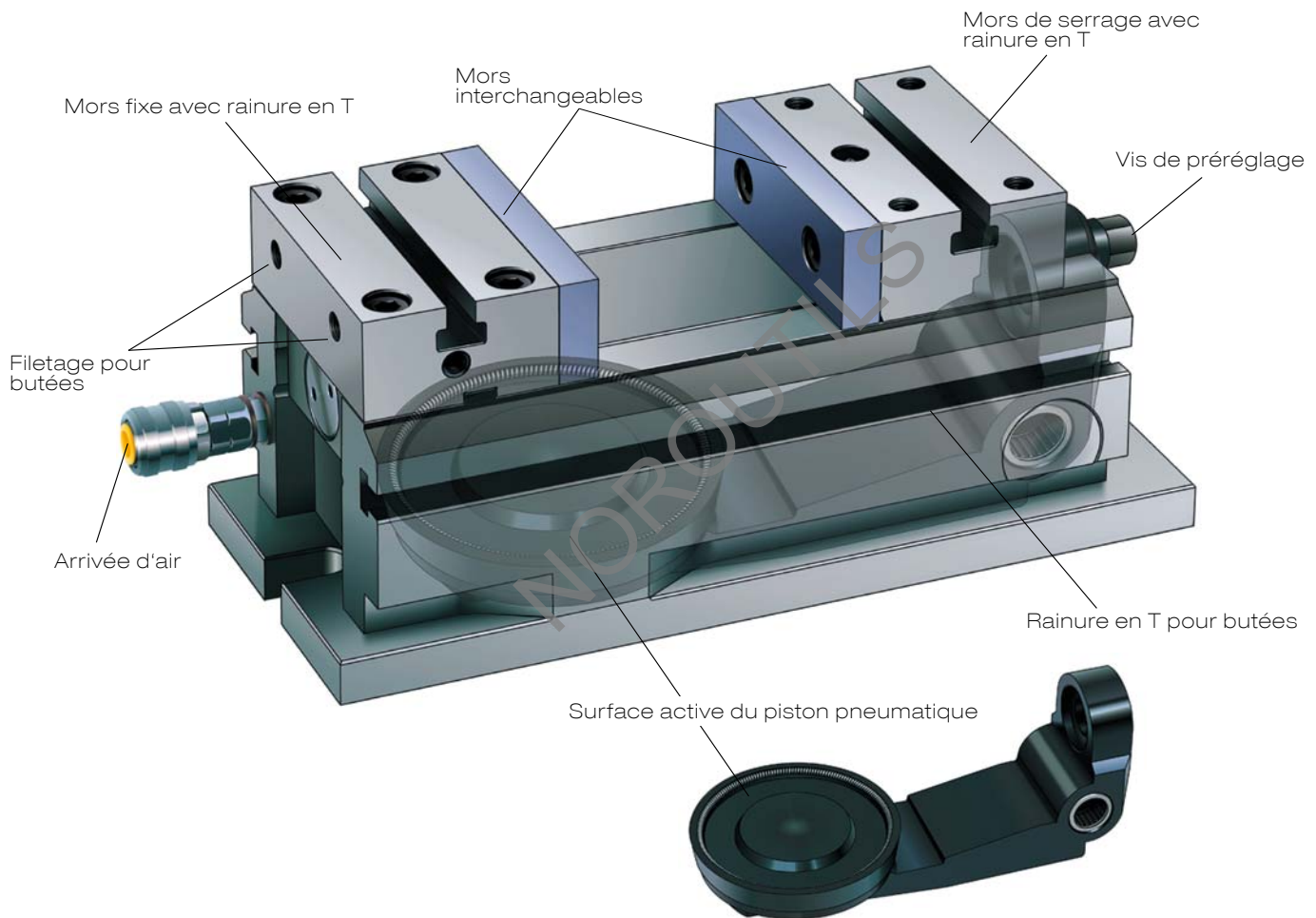
- > L'étau pneumatique a été spécialement développé pour le traitement de pièces individuelles ou en série, qui nécessitent un serrage rapide et précis.
- > La force de serrage peut s'adapter aux exigences les plus diverses liées à la pièce.
- > Mors cémentés 60 HRC
- > Largeur des mors de 70 à 200 mm
- > Forces de serrage jusqu'à 70 kN à 6 bar
- > L'actionnement pneumatique permet de réduire considérablement le temps de serrage.
- > Toutes les faces de portée et les guidages sont trempés (55-60 HRC) et polis. La hauteur des faces de portée est fabriquée au sein d'une plage de tolérance de  $\pm 0,01$  mm.
- > Les 4 rainures permettent une fixation sans problème des butées, formes et mors spéciaux.



Étau avec support modulaire

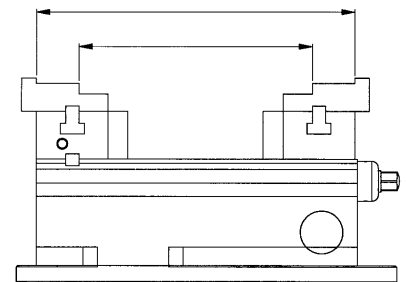

Étau avec mors étagé

N° 6372

## Ensemble de base

Trempé, 56 HRC.

Livré avec 1 paire de mors lisses, trempés, 60 HRC.

Code	Modèle	Largeur de mors A	Force de serrage à 6 bars	
			[kN]	Poids [Kg]
301085	0700-E070	70	5	8,5
301101	0900-E090	90	10	18
301127	1002-E100	100	15	25
301143	1150-E115	115	22	30
301168	1301-E130	130	30	39
301184	1600-E160	160	50	58
301200	2000-E200	200	70	112

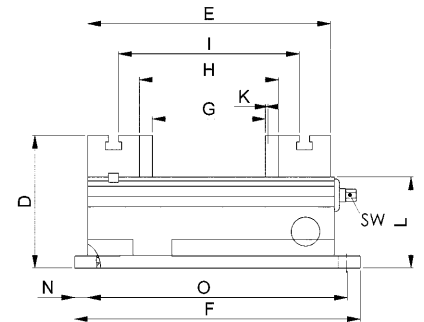
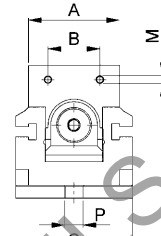
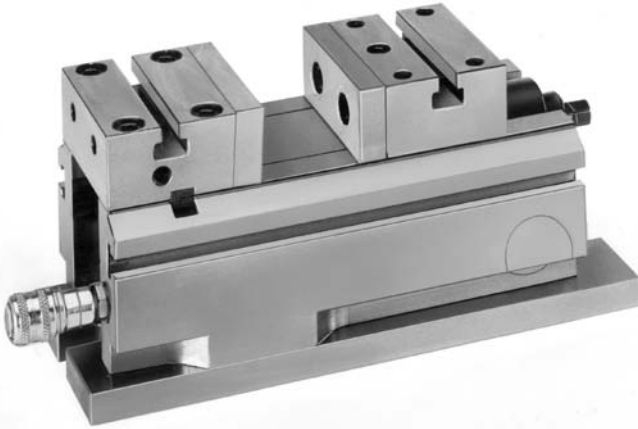

### Dimensions:

Code	B	C	D	E	F	G	H	I	Course K	L	M	N	O	P	SW
301085	40	90	102	187	220	87	107	139	2,0	70	M6	10,0	200	14	8
301101	44	112	128	241	288	103	133	177	4,0	92	M8	20,0	248	18	14
301127	46	128	145	260	317	86	116	178	4,0	105	M10	20,0	277	18	14
301143	60	140	145	295	340	112	147	211	3,2	105	M10	20,0	300	18	17
301168	65	160	155	315	370	127	163	229	3,5	110	M10	20,0	330	18	17
301184	80	196	160	368	403	164	200	272	4,0	115	M10	18,5	366	18	17
301200	100	236	195	475	480	235	275	361	4,5	135	M12	20,0	440	18	17



**N° 6372**
**Mors lisse**

Trempé, 60 HRC.

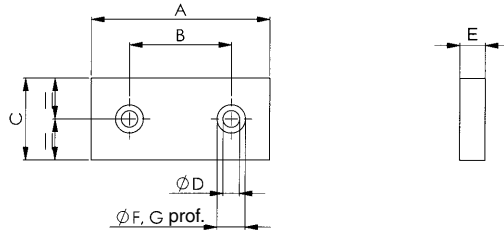

Code	Modèle	A	B	C	ØD	E	ØF	G	Poids [g]
301176	4048-E070	70	40	32	7,0	10	11	6,5	232
301192	4041-E090	90	44	36	9,0	15	14	9,0	352
301218	4042-E100	100	46	40	11,0	15	17	11,0	423
301234	4043-E115	115	60	40	11,0	15	17	10,5	493
301259	4044-E130	130	65	45	11,0	18	17	11,0	771
301275	4045-E160	160	80	45	11,0	18	17	11,0	950
301291	4046-E200	200	100	60	13,0	20	19	13,0	1790

**N° 6372**
**Mors strié**

Trempé, 60 HRC.

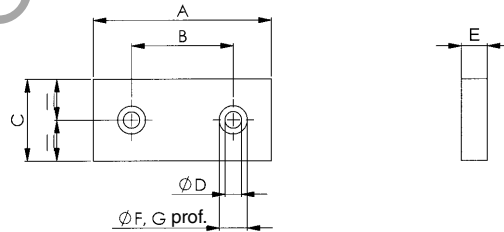

Code	Modèle	A	B	C	ØD	E	ØF	G	Poids [g]
301317	4071-E070	70	40	32	7,0	10	11	6,5	262
301333	4073-E090	90	44	36	8,5	15	14	9,0	322
301358	4074-E100	100	46	40	11,0	15	17	11,0	392
301374	4075-E115	115	60	40	11,0	15	17	10,5	455
301390	4076-E130	130	65	45	11,0	18	17	11,0	720
301416	4077-E160	160	80	45	11,0	18	17	11,0	896
301432	4078-E200	200	100	60	13,0	20	19	13,0	1661

**N° 6372**
**Mors lisse**

Non trempé, pour usinage spécifique.



Code	Modèle	A	B	C ±0,01	ØD	E ±0,01	ØF	G	Poids [g]
301580	4050-E070	70	40	32	7,0	10	11	6,5	235
301606	4001-E090	90	11	36	9,0	15	14	9,0	359
301622	4002-E100	100	46	40	11,0	15	17	11,0	426
301648	4003-E115	115	60	40	11,0	15	17	10,5	495
301663	4004-E130	130	65	45	11,0	18	17	11,0	775
301689	4005-E160	160	80	45	11,0	18	17	11,0	955
301705	4006-E200	200	100	60	13,0	20	19	13,0	1790

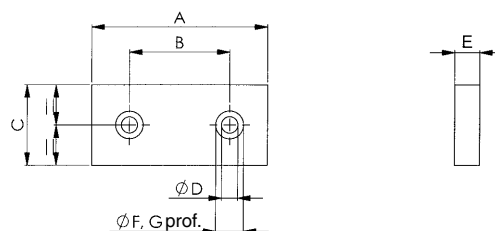

Sous réserve de modifications techniques.

**N° 6372**
**Mors dur, étagé**

Trempé, 60 HRC.

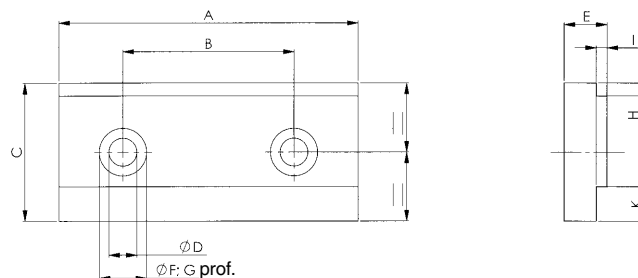

Code	Modèle	A	B	C ±0,01	∅D	E ±0,01	∅F	G	H ±0,01	I	K ±0,01	Poids [g]
301440	4061-E070	70	40	32	7,0	10	11	6,5	3	2,5	8	262
301465	4007-E090	90	44	36	8,5	15	14	9,0	4	3	9	322
301481	4008-E100	100	46	40	11,0	15	17	11,0	4	3	9	392
301507	4009-E115	115	60	40	11,0	15	17	11,0	4	3	9	455
301523	4010-E130	130	65	45	11,0	18	17	11,0	4	3	13	720
301549	4011-E160	160	80	45	11,0	18	17	11,0	4	3	13	896
301564	4012-E200	200	100	60	13,0	18	19	13,0	6	4	16	1661

**N° 6372**
**Mors dur, prismatique**

Trempé, 60 HRC.



Code	Modèle	A	B	C ±0,01	∅D	E ±0,01	F	G	H	Poids [g]
301515	4054-E070	70	40	32	7,0	18	11,0	14	13,3	262
301531	4013-E090	90	44	36	9,0	26	14,0	20	20,3	532
301556	4014-E100	100	46	40	10,5	28	17,0	22	20,3	708
301572	4015-E115	115	60	40	11,5	28	17,5	22	20,3	822
301598	4016-E130	130	65	45	11,0	28	17,0	22	20,3	1079
301614	4017-E160	160	80	45	11,5	28	17,5	21	24,3	1296
301630	4018-E200	200	100	60	13,0	28	19,0	22	23,8	2260

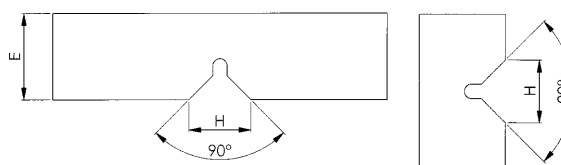
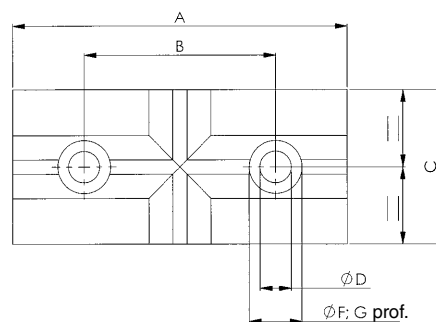

N° 6372

Bride double

Code	Modèle	A	B	C	D	E	F	L	Poids [g]
301804	5003-E070-E090	28	26	13	11	16	30	56	135
301796	5001-E100-E200	38	30	17	16	18	34	60	226

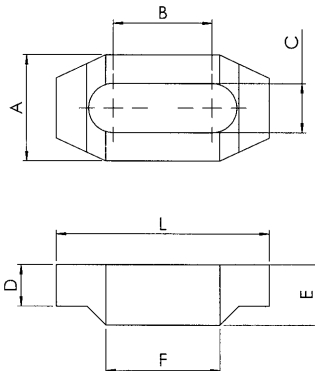

N° 6372

Bride avec vis d'appui

Code	Modèle	A	B	C	D	E	F	G	L	M	Poids [g]
301846	5006-E070-E090	26	16	12	33	25	13	11	87	12	278
301820	5002-E100-E200	40	19	13	40	33	17	16	98	12	524

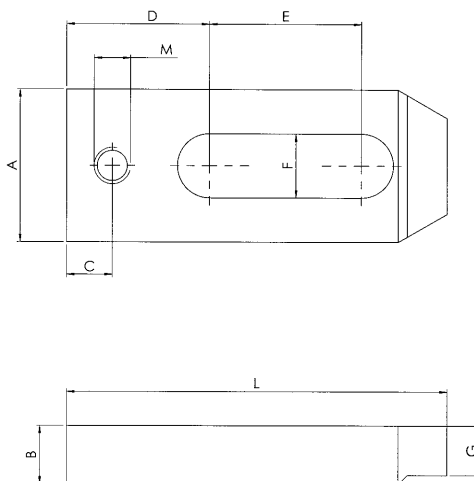

**N° 6372**
**Bride droite**

Code	Modèle	A	C	E	F	H	H1	L	M	Poids [g]
<b>301861</b>	5005	35	8	80	13	15	126	130	M10	643

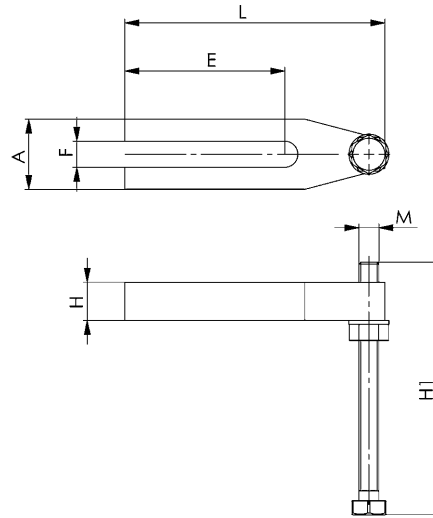
**N° 6372**
**Distributeur pneumatique**

Code	Modèle	Poids [g]
<b>301903</b>	6001	1037

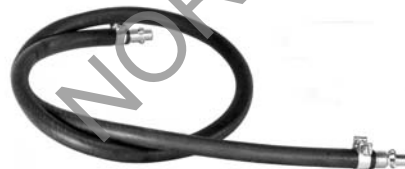
**N° 6372**
**Unité filtre, et manodétendeur**

Code	Modèle	Poids [g]
<b>301929</b>	6002	1079



N° 6376G

## Glissière de serrage

Force de serrage max. par point de bridage : 30 kN



Code	Modèle	B	ØD1 +0,01	ØD2	H ±0,02	H1	H2	L	M	S1 +0,03	SM1 ±0,01	SM2 ±0,01	Poids [g]
429035	50x300	50	25	13	80	10	26	300	M12	5,5	50	100	6680
429050	50x400	50	25	13	80	10	26	400	M12	5,5	50	150	9050
429076	80x400	80	25	13	80	10	26	400	M12	5,5	50	150	16480
429092	50x500	50	25	13	80	10	26	500	M12	5,5	50	200	11430
429118	80x500	80	25	13	80	10	26	500	M12	5,5	50	200	20780
429134	80x600	80	25	13	80	10	26	600	M12	5,5	50	250	24950

### Description:

Matériau : Acier cémenté 21MnCr5, nitruré au plasma. Dureté 58 HRC.

Conçu pour les possibilités de fixation suivantes sur la table de machine :

1. Rainure de bridage latéral pour bride de serrage Réf. 429258.
2. Alésage traversant dans la glissière de serrage pour vis à tête cylindrique DIN ISO 4762-M12 pour la fixation à l'aide de vis et d'un lardon d'alignement.
3. Préparé pour le bridage avec le système de bridage et de centrage AMF « Zero-Point ». Alésages de logement pour un entraxe de 50 ou 100 mm pour la tirette de serrage taille 20.

D'autres alésages de logement pour, par exemple, les tirettes de serrage taille 10 ou taille 40 peuvent être livrés à tout moment sur demande.

Pas de positionnement sur l'encliquetage des glissières de serrage possible dans un intervalle d'espacement de 2 mm.

### Utilisation:

Système de bridage à conception modulaire, et dont les avantages résident dans les nombreuses possibilités d'applications.

Conçu pour une ou plusieurs pièces, au choix.

Destiné au bridage rapide de pièces pour l'usinage avec serrage. L'utilisation d'une grande variété de butées fixes et de mors de serrage permet une adaptation optimale du système de bridage à vos besoins.

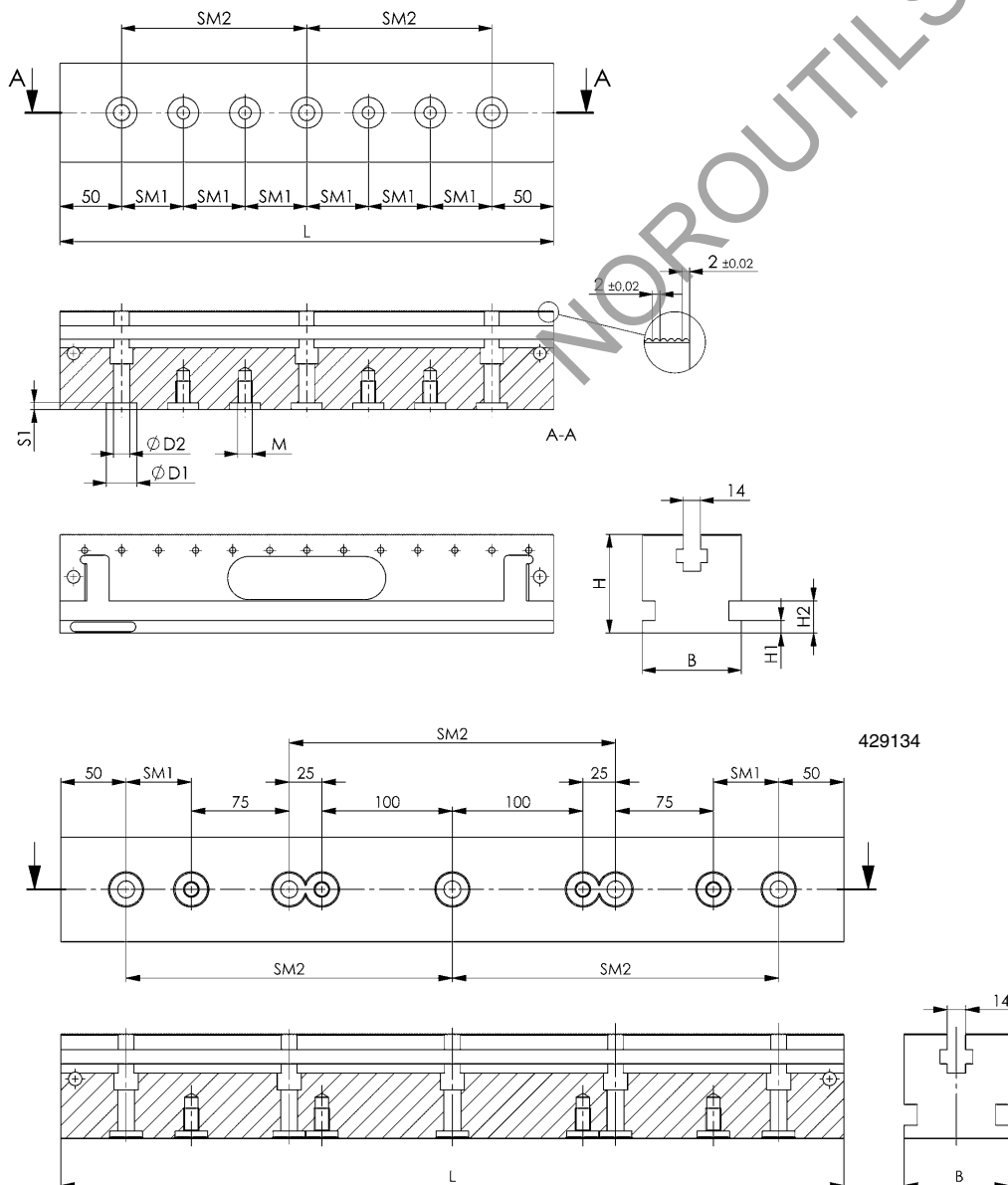

Sous réserve de modifications techniques.



NOROUTILS



## N° 6376K

### Mors de serrage, lisse

Avec vis de fixation et lardon d'alignement.



Code	Modèle	A min.	A max.	B	H min.	H max.	L	Couple de serrage max. [Nm]	Force de serrage F [kN]	Poids [g]
429506	30	43,5	51,0	30	22	29,5	44	65	30	300
429522	40	43,5	51,0	40	22	29,5	44	65	30	380
429548	50	43,5	51,0	50	22	29,5	44	65	30	450
429563	72	46,5	57,5	72	29	39,0	44	65	30	865

#### Description:

Matériau : Acier cémenté 21MnCr5

Hautement allié et cémenté à 52 HRC. Épaisseur de la cémentation 0,6 mm

#### Utilisation:

Grâce au mors de serrage AMF, les pièces sont serrées rapidement et en toute sécurité. Le bridage est effectué au moyen d'une vis cylindrique et de l'élément de cale qui permet de mouvoir le mors et, par conséquent, de caler la pièce contre la butée.

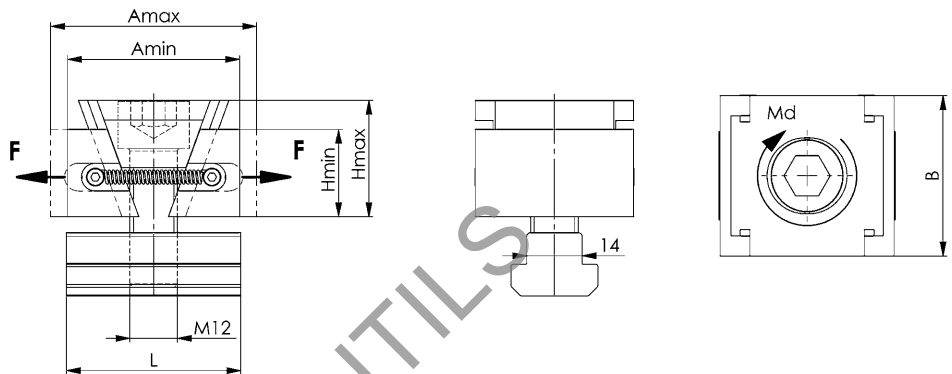

## N° 6376KG

### Mors de serrage, strié

Avec vis de fixation et lardon d'alignement.



Code	Modèle	A min.	A max.	B	H min.	H max.	L	Couple de serrage max. [Nm]	Force de serrage F [kN]	Poids [g]
429589	30	43,5	51,0	30	22	29,5	44	65	30	300
429605	40	43,5	51,0	40	22	29,5	44	65	30	378
429621	50	43,5	51,0	50	22	29,5	44	65	30	448
429647	72	46,5	57,5	72	29	39,0	44	65	30	855

#### Description:

Matériau : Acier cémenté 21MnCr5

Hautement allié et cémenté à 52 HRC. Épaisseur de la cémentation 0,6 mm

#### Utilisation:

Grâce au mors de serrage AMF, les pièces sont serrées rapidement et en toute sécurité. Le bridage est effectué au moyen d'une vis cylindrique et de l'élément de cale qui permet de mouvoir le mors et, par conséquent, de caler la pièce contre la butée.

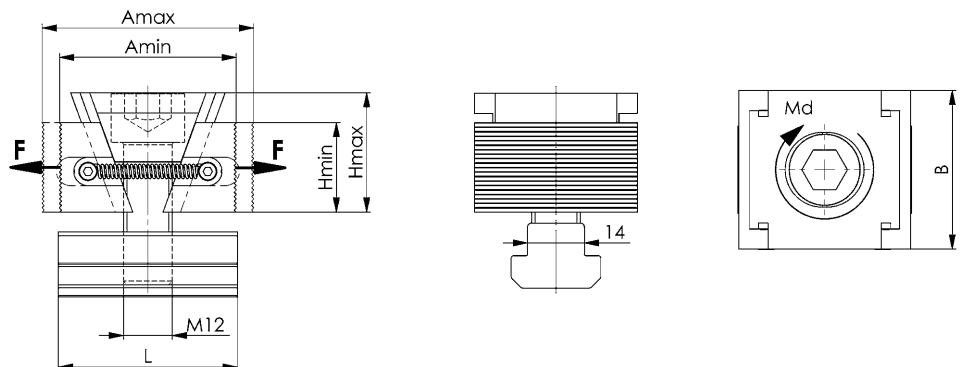

## N° 6376KW

### Mors de serrage avec métré

Avec vis de fixation et lardon d'alignement.

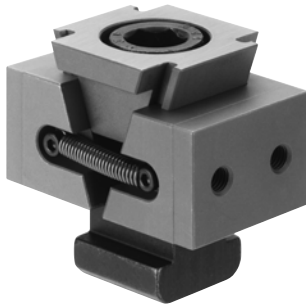

Code	Modèle	A min.	A max.	B	B1	G	H min.	H max.	H1	L	Couple de serrage max. [Nm]	Force de serrage F [kN]	Poids [g]
429662	30	53,5	61,5	30	15	M5	22	29,5	11,0	44	65	30	350
429688	40	53,5	61,5	40	20	M5	22	29,5	11,0	44	65	30	490
429704	50	53,5	61,5	50	25	M5	22	29,5	11,0	44	65	30	535
429373	72	56,5	68,0	72	36	M6	29	39,0	14,5	44	65	30	1020

\* Dimension précise pour adaptation mors rapportés (5 mm) .

### Description:

Matériau : Acier cémenté 21MnCr5

Hautement allié et cémenté à 52 HRC. Épaisseur de la cémentation 0,6 mm

Mors de serrage calibré pour la mise en place de mors de forme.

### Utilisation:

Grâce au mors de serrage AMF, les pièces sont serrées rapidement et en toute sécurité. Le bridage est effectué au moyen d'une vis cylindrique et de l'élément de cale qui permet de mouvoir le mors et, par conséquent, de caler la pièce contre la butée.

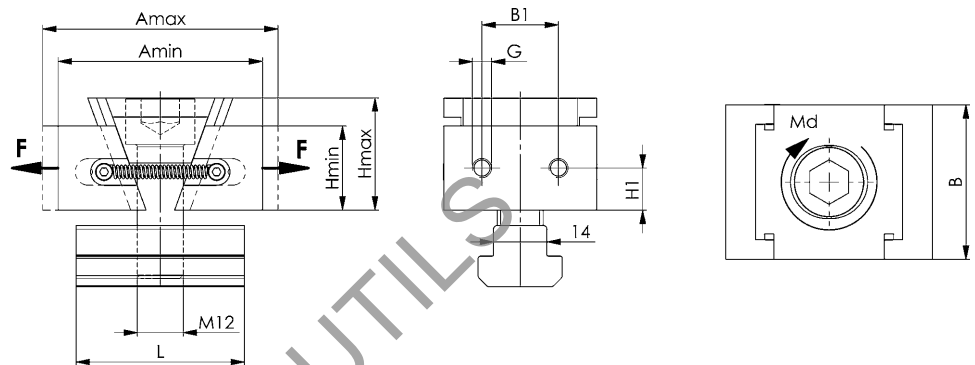

## N° 6376KK

### Mors de serrage

Avec mors à griffes, niveau de serrage décalé de 2 mm.

Avec vis de fixation et lardon d'alignement.



Code	Modèle	A min.	A max.	B	B1	G	H min.	H max.	H1	H3	L	Couple de serrage max. [Nm]	Force de serrage F [kN]	Poids [g]
429399	30	50	57,5	30	15	M5	22	29,0	11,0	20	44	65	30	350
429415	40	50	57,5	40	20	M5	22	29,0	11,0	20	44	65	30	440
429431	50	50	57,5	50	25	M5	22	29,0	11,0	20	44	65	30	530
429456	72	53	64,0	72	36	M6	29	38,5	14,5	27	44	65	30	1015

### Description:

Matériau : Acier cémenté 21MnCr5

Hautement allié et cémenté à 52 HRC. Épaisseur de la cémentation 0,6 mm

### Utilisation:

Grâce au mors de serrage AMF, les pièces sont serrées rapidement et en toute sécurité. Le bridage est effectué au moyen d'une vis cylindrique et de l'élément de cale qui permet de mouvoir le mors et, par conséquent, de caler la pièce contre la butée.

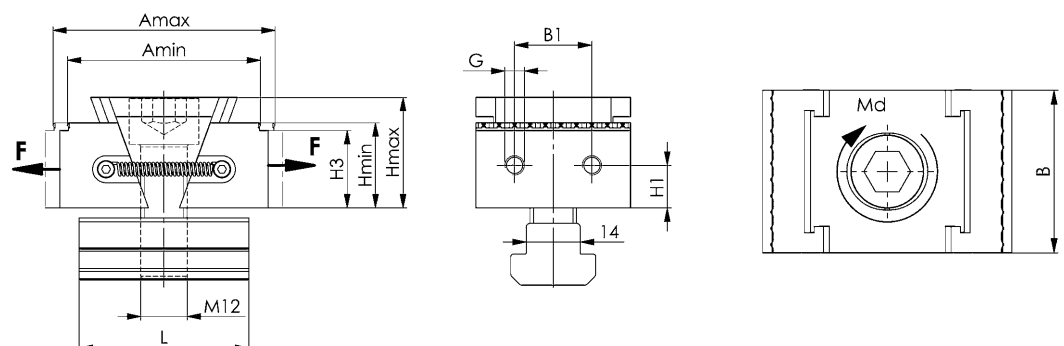

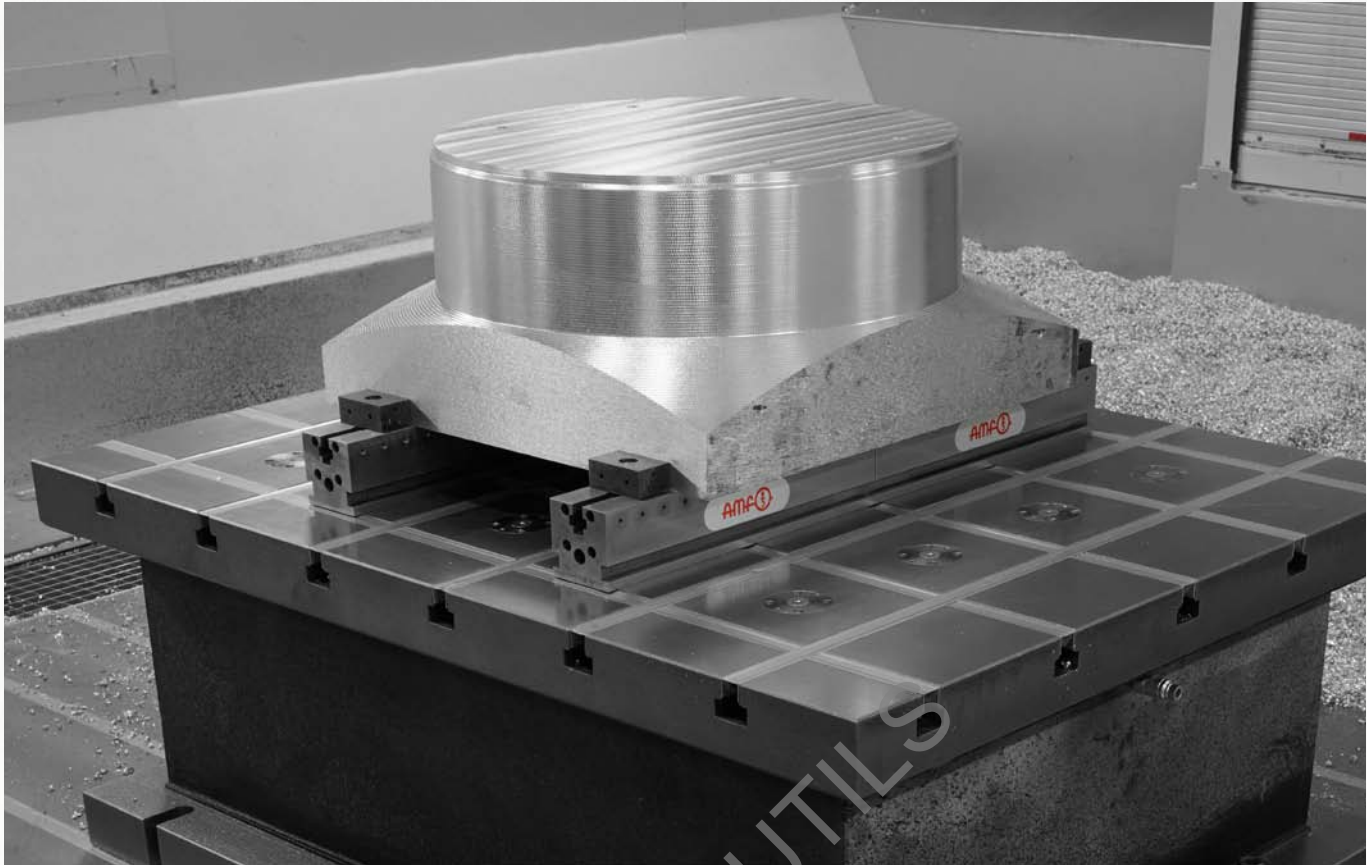

**N° 6376B**
**Mors fixe, lisse**

Avec vis de fixation et lardon d'alignement.



Code	Modèle	A	B	B1	G	H	H1	H2	L	Poids [g]
429274	30	42	30	15	M5	22,4	11,4	14,4	22	260
429290	40	42	40	20	M5	22,4	11,4	14,4	22	325
429316	50	42	50	25	M5	22,4	11,4	14,4	22	400
429332	72	42	72	36	M6	29,4	14,9	21,4	44	760

**Description:**

Matériau : Acier cémenté 21MnCr5

Hautement allié et cémenté à 52 HRC. Épaisseur de la cémentation 0,6 mm

**Utilisation:**

La butée fixe est positionnée sur la glissière de serrage à l'aide de la vis de serrage et s'agrippe par autoblocage à la denture 2 mm. Les pièces peuvent être positionnées et serrées avec une force de serrage élevée.

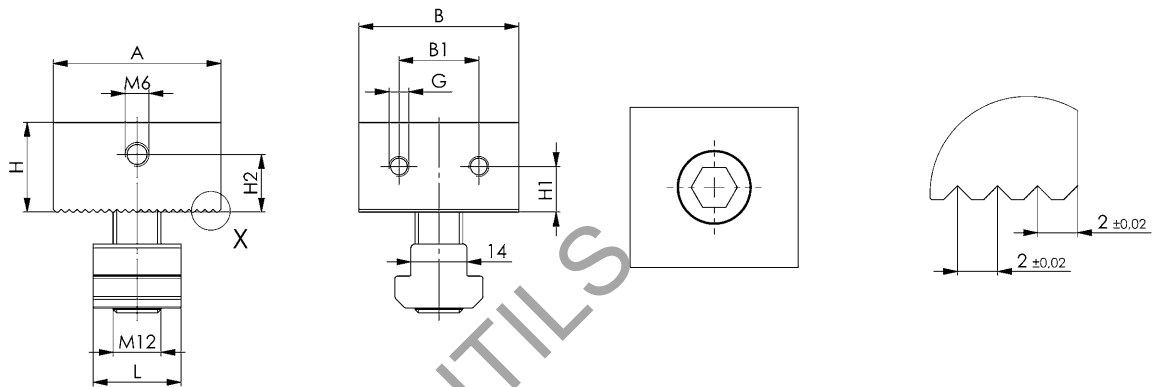
**N° 6376BG**
**Mors fixe, strié**

Avec vis de fixation et lardon d'alignement.



Code	Modèle	A	B	H	H2	L	Poids [g]
429357	30	42	30	22,4	14,4	22	260
429365	40	42	40	22,4	14,4	22	330
429381	50	42	50	22,4	14,4	22	400
429407	72	42	72	29,4	21,4	44	760

**Description:**

Matériau : Acier cémenté 21MnCr5

Hautement allié et cémenté à 52 HRC.

Épaisseur de la cémentation 0,6 mm

**Utilisation:**

La butée fixe est positionnée sur la glissière de serrage à l'aide de la vis de serrage et s'agrippe par autoblocage à la denture 2 mm.

Les pièces peuvent être positionnées et serrées avec une force de serrage élevée.

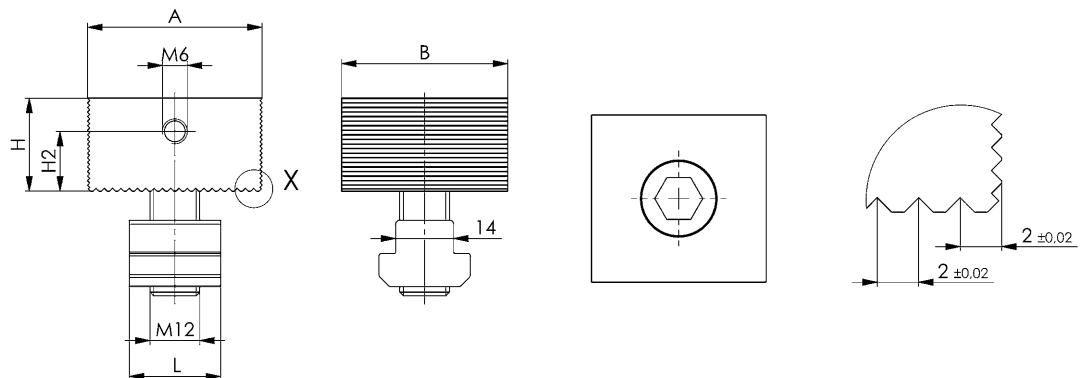

## N° 6376BK

### Mors fixe avec mors à griffes

Niveau de serrage décalé de 2 mm.  
Avec vis de fixation et lardon d'alignement.



Code	Modèle	A	B	B1	G	H	H1	H2	H3	L	Poids [g]
429423	30	38	30	15	M5	22,4	11,4	14,4	20,4	22	250
429449	40	38	40	20	M5	22,4	11,4	14,4	20,4	22	320
429464	50	38	50	25	M5	22,4	11,4	14,4	20,4	22	392
429480	72	38	72	36	M6	29,4	14,9	21,4	27,4	44	752

### Description:

Matériau : Acier cémenté 21MnCr5  
Hautelement allié et cémenté à 52 HRC. Épaisseur de la cémentation 0,6 mm

### Utilisation:

La butée fixe est positionnée sur la glissière de serrage à l'aide de la vis de serrage et s'agrippe par autoblocage à la denture 2 mm.

Les pièces peuvent être positionnées et serrées avec une force de serrage élevée.

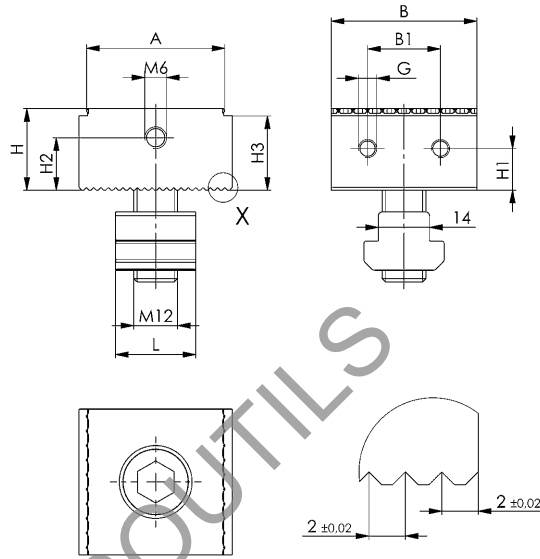

## N° 6376VB

### Mors rapporté

Complet avec vis de fixation.



Code	A	B	D	H	H1	L1	L2	Poids [g]
429696	11	50	6	22	25	15	25	36
429712	22	72	7	29	32	21	36	152

### Description:

Aluminium

### Utilisation:

Mors rapporté en aluminium pour le fraisage de contours spécifiques clients.

Convient à :

Réf. 429696 : Mors de serrage n° 6376KW-30, -40 et -50

Butée fixe n° 6376B-30, -40 et -50.

Réf. 429712 : Mors de serrage n° 6376KW-72

Butée fixe n° 6376B-72

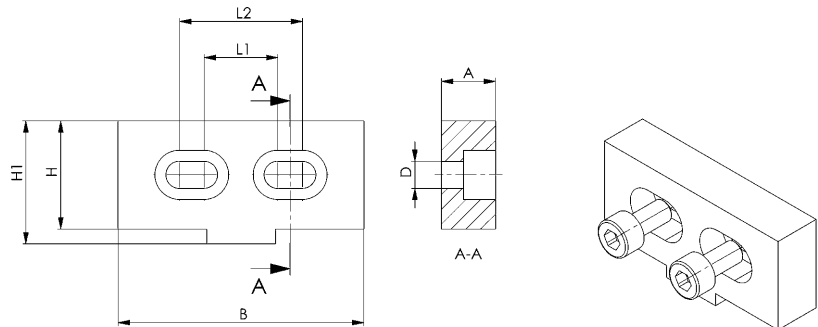

**N° 6376AV**
**Butée, flexible**

Avec vis de fixation M6 et vis micrométrique de réglage M6.

Code	pour mors	Poids [g]
429175	6376B, 6376BG, 6376BK	150

**Description:**

Aluminium

**Utilisation:**

Butée latérale pour le positionnement de pièces.

La butée est vissée au mors fixe et peut être réglée dans deux directions grâce à son articulation.

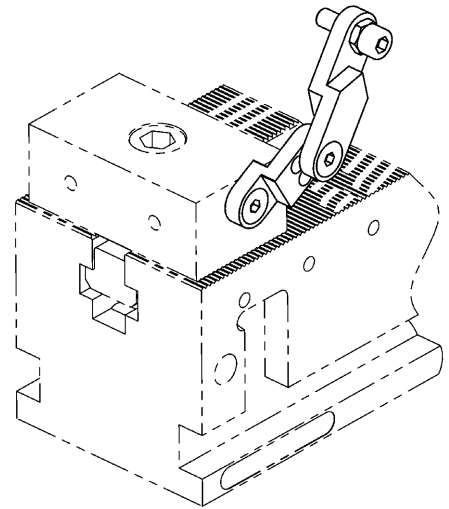
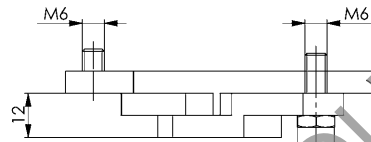
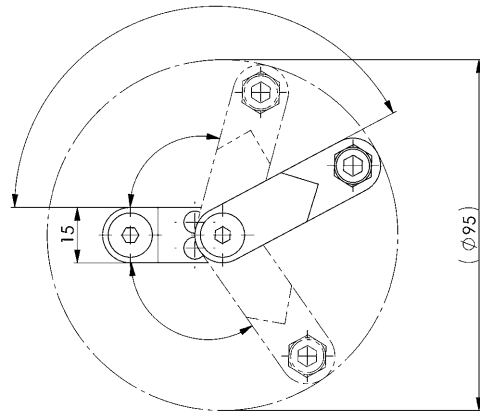
**N° 6376AF**
**Butée, fixe**

Avec vis de fixation et rondelle.

Code	pour mors	Poids [g]
429191	6376B, 6376BG, 6376BK	40

**Description:**

Aluminium

**Utilisation:**

Butée latérale pour le positionnement de pièces.

La butée est vissée au mors fixe et est coulissante.

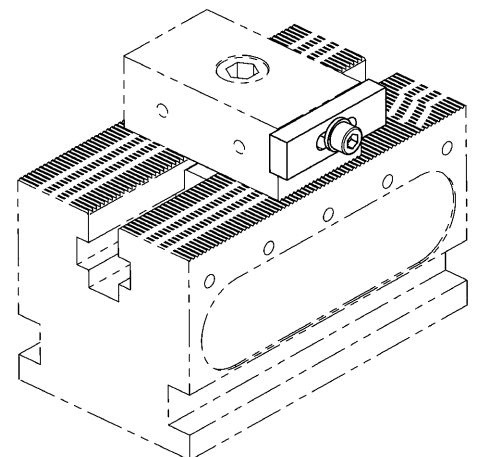
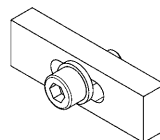
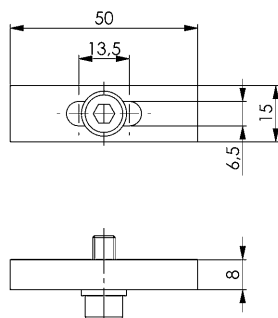

**N° 6376SP**
**Brides de serrage**

4 brides de serrage par unité de conditionnement.  
Avec vis de fixation et écrous pour rainures en T.

Code	pour glissière de serrage	Poids [g]
429258	6376G	1010

**Description:**

Acier allié, bruni.

**Utilisation:**

Pour le montage de la glissière de serrage sur la table de machine avec rainures.

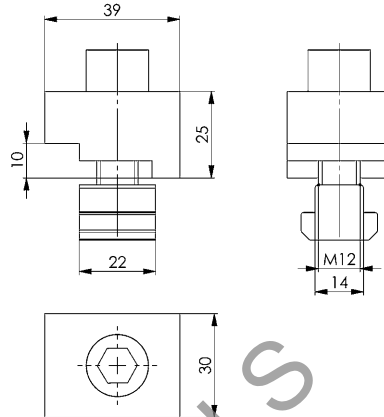
**N° 6376PB**
**Douille de positionnement**

Code	A	ØD	ØD1	H	H1	L	Poids [g]
429238	18	12,5	20	9	13	30	26
429217	14	12,5	20	9	13	30	23



**Description:**

Acier allié, bruni.

**Utilisation:**

Douille de positionnement pour l'alignement simplifié de la glissière de serrage de largeur 50 sur la table de machine.

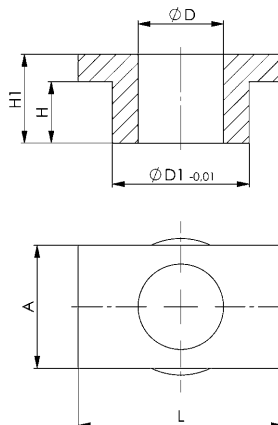
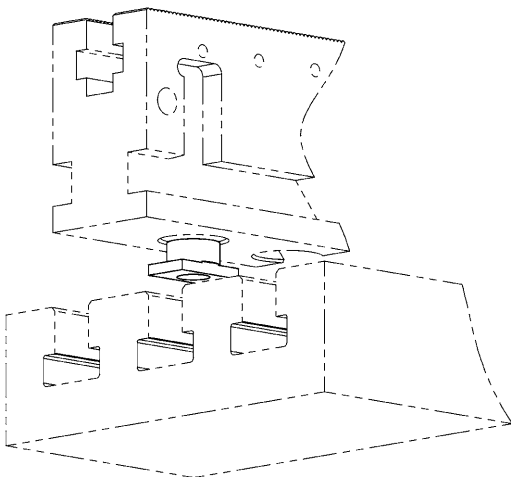
Toutes les glissières de serrage sont équipées sur la face inférieure de logements pour les douilles de positionnement. Les glissières de serrage peuvent ainsi être alignées rapidement et aisément sur la table de machine.



## N° 6376Z

### Kit d'adaptateurs pour goujon de serrage taille 10

Avec douille d'adaptation et douille de positionnement.

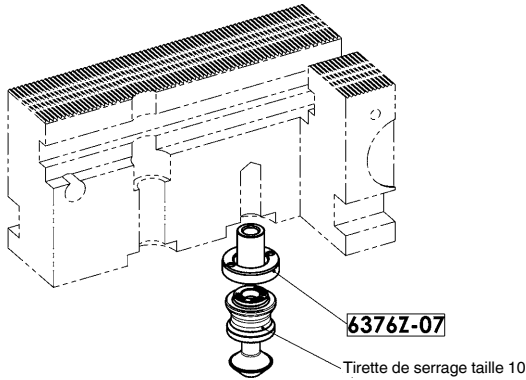

Code	ØD1	ØD2	S1	H	Poids [g]
430207	25	15	5,5	19	23

#### Description:

Pour l'alésage de trou borgne et pour la glissière de serrage, voir n° d'art. 6376G.  
La douille filetée est fabriquée en acier de traitement allié et la bague d'adaptation en acier de cémentation.

#### Utilisation:

Kit d'adaptateurs pour la réduction de l'alésage du logement de la tirette de serrage taille 20 à taille 10.

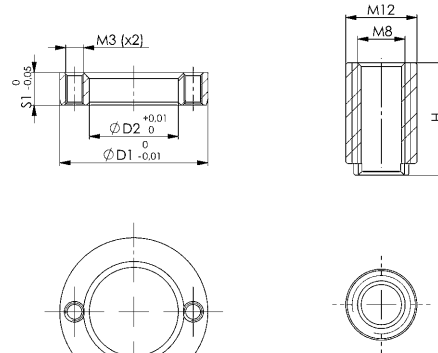

## N° 6376Z

### Kit d'adaptateurs pour goujon de serrage taille 10

Avec vis à tête cylindrique, douille d'adaptation et douille de positionnement.

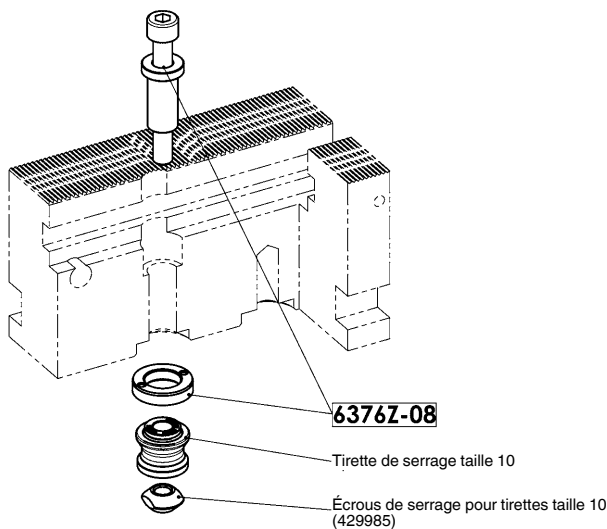

Code	ØD	ØD1	ØD2	ØD3	H	S1	Poids [g]
430223	17,5	25	15	12,5	30	5,5	62

#### Description:

Pour alésages traversants dans la glissière de serrage, voir article n° 6376G.  
La douille filetée est fabriquée en acier de traitement allié et la bague d'adaptation en acier de cémentation.  
La vis de fixation correspond à la classe de résistance 10.9.

#### Utilisation:

Kit d'adaptateurs pour la réduction de l'alésage du logement de la tirette de serrage taille 20 à taille 10.

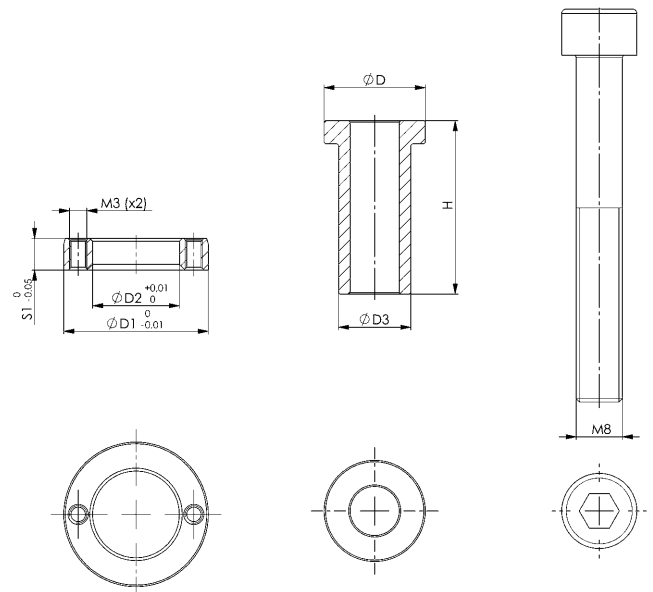



Sous réserve de modifications techniques.

## Exemples d'applications

- > **1** Serrage de pièces avec mors lisses
- > **2** Serrage de pièces avec mors à picots
- > **3** Serrage d'une pièce avec mors à picots
- > **4** Serrage de pièces différentes avec mors à picots

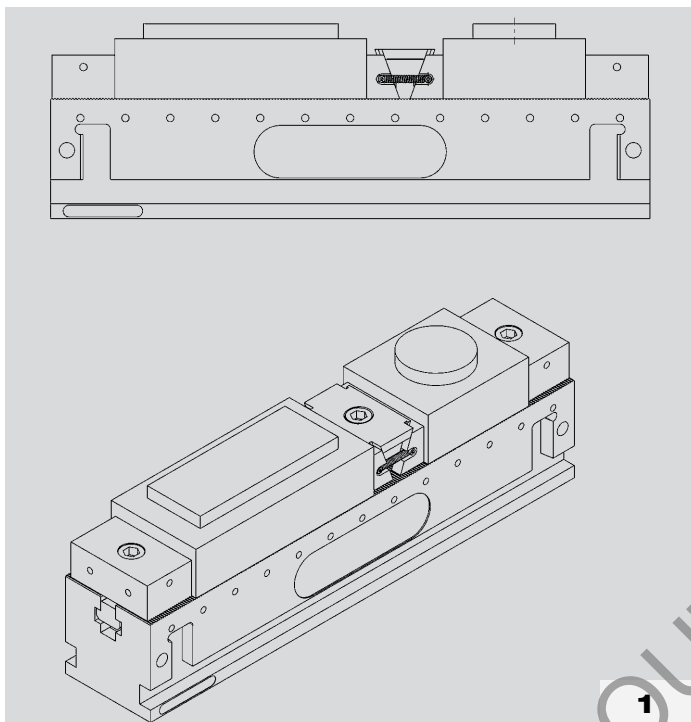

**1**

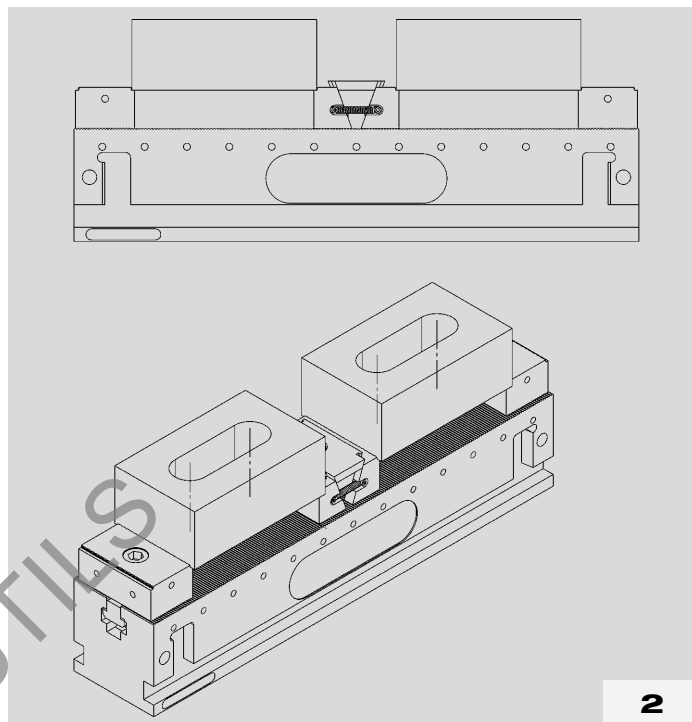

**2**

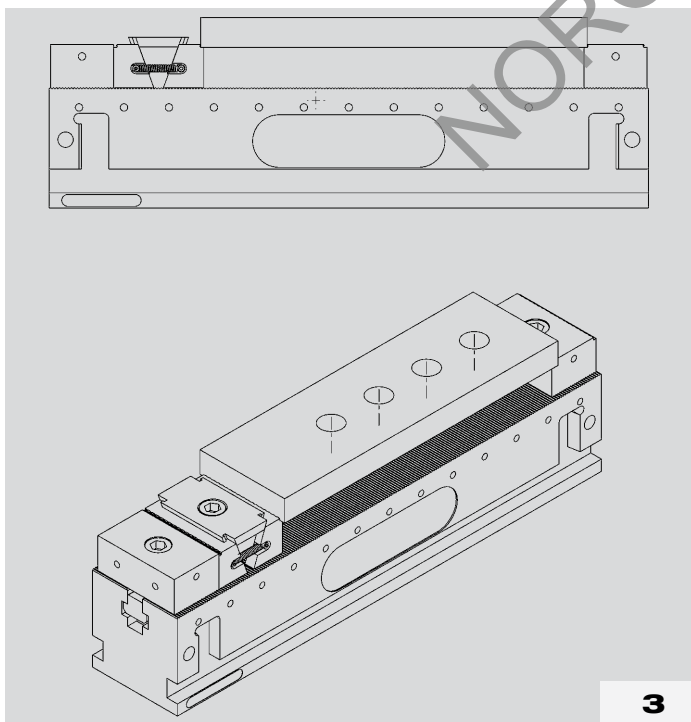

**3**

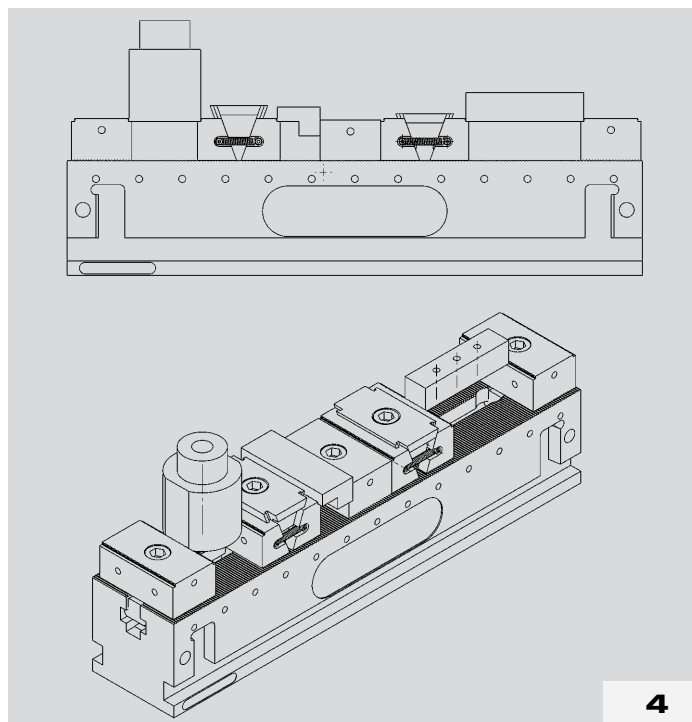

**4**

N° 6376A

## Support pour tendeurs 5 axes

Denture en haut et en bas  
Avec vis de fixation et lardon d'alignement.



Code	Modèle	B	H	L	L1	Poids [g]
429472	50x100	50	80	100	71	2480
429498	80x100	80	80	100	71	4080

### Description:

Matériau : Acier cémenté 21MnCr5, nitruré au plasma, dureté 58 HRC.

### Utilisation:

La structure dédiée à l'usinage 5 faces est montée sur la glissière de serrage n° 6376G. Grâce à la denture, cette structure s'agrippe par autoblocage à la glissière de serrage et peut, par exemple, être complétée avec le mors de serrage n° 6376KA ou n° 6376KKA et la butée fixe n° 6376BA ou n° 6376KA.

Cette structure convient au réajustement de l'étau modulaire dans un système de bridage pour usinage 5 faces. Cette transformation ne nécessite que peu de manipulation.

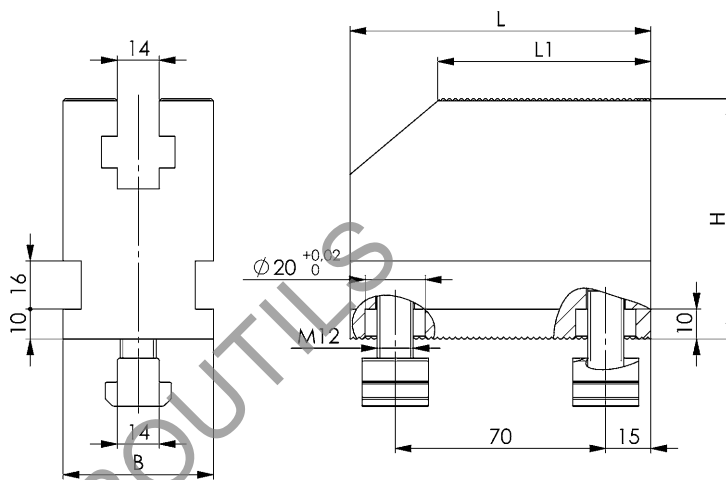

Sous réserve de modifications techniques.

## N° 6376KA

### Mors de serrage avec mors fixe, lisse

Pour tendeur 5 axes.  
Avec vis de fixation et lardon d'alignement.

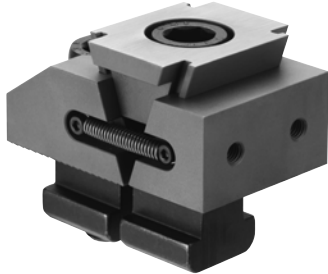

Code	Modèle	A min.	A max.	B	B1	G	H min.	H max.	H1	L	Couple de serrage max. [Nm]	Force de serrage F [kN]	Poids [g]
429514	40	68,5	76,5	40	20	M5	22	29,5	11,0	22	65	30	525
429530	72	65,0	76,0	72	36	M6	29	39,5	14,5	22	65	30	1085

#### Description:

Matériau : Acier cémenté 21MnCr5  
Hautement allié et cémenté à 52 HRC. Épaisseur de la cémentation 0,6 mm

#### Utilisation:

Grâce au mors de serrage AMF, les pièces sont serrées rapidement et en toute sécurité. Le bridage est effectué au moyen d'une vis cylindrique et de l'élément de cale qui permet de mouvoir le mors et, par conséquent, de caler la pièce contre la butée.

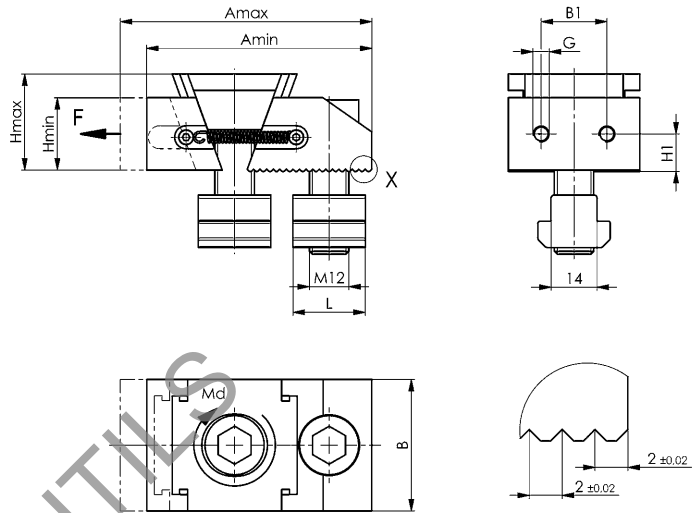

## N° 6376KKA

### Mors de serrage avec mors fixe, mors à griffes

Pour tendeur 5 axes, niveau de serrage décalé de 2 mm.  
Avec vis de fixation et lardon d'alignement.



Code	Modèle	A min.	A max.	B	B1	G	H min.	H max.	H1	L	Couple de serrage max. [Nm]	Force de serrage F [kN]	Poids [g]
429613	40	66,5	74,5	40	20	M5	22	29,5	11,0	22	65	30	525
429639	72	63,0	74,0	72	36	M6	29	39,5	14,5	22	65	30	1085

#### Description:

Matériau : Acier cémenté 21MnCr5  
Hautement allié et cémenté à 52 HRC. Épaisseur de la cémentation 0,6 mm

#### Utilisation:

Grâce au mors de serrage AMF, les pièces sont serrées rapidement et en toute sécurité. Le bridage est effectué au moyen d'une vis cylindrique et de l'élément de cale qui permet de mouvoir le mors et, par conséquent, de caler la pièce contre la butée.

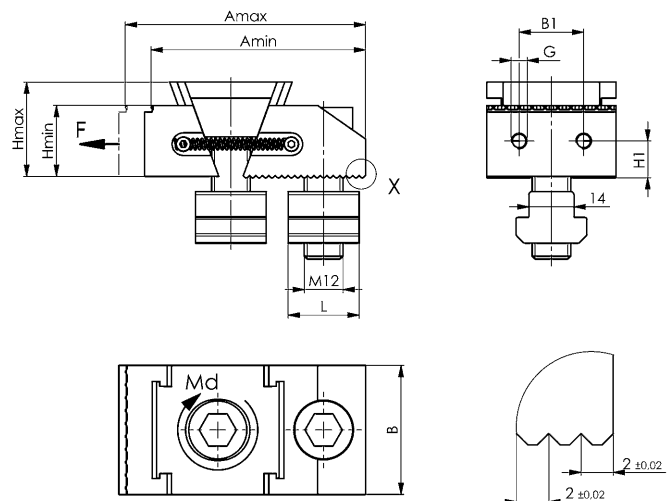

**N° 6376BA**
**Mors fixe, lisse**

Pour tendeur 5 axes.  
Avec vis de fixation et lardon d'alignement.



Code	Modèle	A	B	B1	G	H	H1	H2	L	Poids [g]
429555	40	42	40	20	M5	22,4	11,4	15,4	22	280
429571	72	42	72	36	M6	29,4	14,9	21,4	44	675

**Description:**

Matériau : Acier cémenté 21MnCr5  
Hautement allié et cémenté à 52 HRC.  
Épaisseur de la cémentation 0,6 mm

**Utilisation:**

La butée fixe est positionnée sur la glissière de serrage à l'aide de la vis de serrage et s'agrippe par autoblocage à la denture.  
Les pièces peuvent être positionnées et serrées avec une force de serrage élevée.

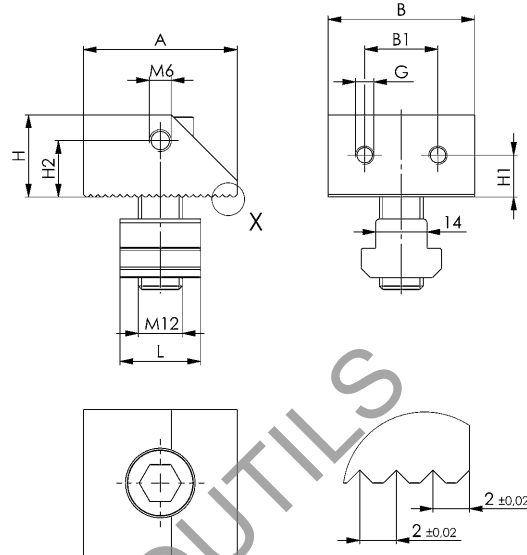
**N° 6376BKA**
**Mors fixe avec mors à griffes**

Pour tendeur 5 axes, niveau de serrage décalé de 2 mm.  
Avec vis de fixation et lardon d'alignement.



Code	Modèle	A	B	B1	G	H	H1	H2	H3	L	Poids [g]
429654	40	40	40	20	M5	22,4	11,4	15,4	20,4	22	278
429670	72	40	72	36	M6	29,4	14,9	21,4	27,4	44	668

**Description:**

Matériau : Acier cémenté 21MnCr5  
Hautement allié et cémenté à 52 HRC.  
Épaisseur de la cémentation 0,6 mm

**Utilisation:**

La butée fixe est positionnée sur la glissière de serrage à l'aide de la vis de serrage et s'agrippe par autoblocage à la denture.  
Les pièces peuvent être positionnées et serrées avec une force de serrage élevée.

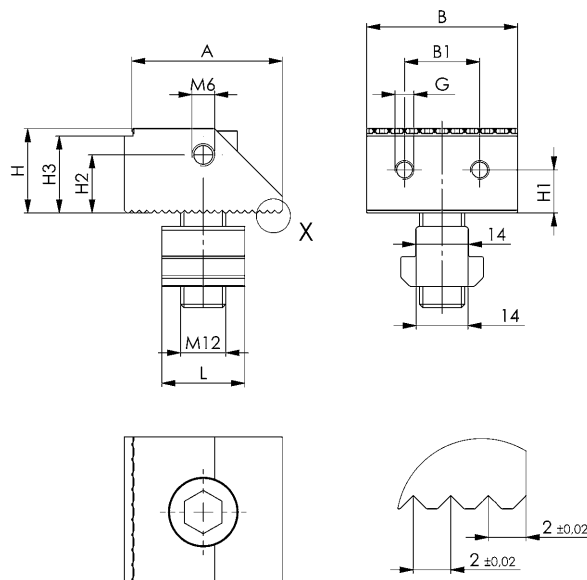

Sous réserve de modifications techniques.

## N° 6540

### Système de bridage à chaîne

Élément de serrage et patte d'accrochage en acier traité, bruni.  
Chaîne en acier traité.

Prière de commander séparément la fixation pour rainures en T 6541.

Composé de :

- Élément de serrage
- Jeu d'éléments de sécurisation pour chaîne de bridage
- Patte d'accrochage
- 4 chaînes à rouleaux
- 87601 : 492 mm (2x), 238 mm (1x), 15,9 mm (1x)
- 87627 : 991 mm (1x), 229 mm (1x), 483 mm (1x), 25,4 mm (1x)
- 4 éléments de fermeture avec goupille de raccordement
- 6 éléments de protection en plastique
- Clé à anneau ouverte 685Md



Code	Rainure	Vis G [mm]	Couple de serrage max. admissible Md [Nm]	Force de serrage max. accessible F [kN]	Poids [g]
87601	14, 16, 18	M12	45	15	2628
87627	18, 20, 22, 24	M16	90	40	7640

### Utilisation:

Essentiellement pour le bridage de pièces cylindriques, comme par exemple, corps de vannes, brides, corps de pompes, pistons, etc. Aussi bien sur la table de la machine que sur palettes de bridage. Le pré réglage de la longueur de serrage se fait par l'élément de réglage au moyen de l'écrou moleté. Le serrage s'effectue par l'écrou de l'élément de traction. La pose de patin plastique sur la chaîne protège la pièce.

### Avantages:

- La répartition uniforme de la pression réduit la déformation de la pièce.
- Protection de la pièce par des éléments encliquetables en matière plastique dans les maillons.
- Grande plage de réglage (course de serrage) de l'élément de réglage et de l'élément de traction.

### Remarque:

Montage exclusivement avec le jeu de fixation AMF 6541 pour élément de serrage et le jeu d'éléments de sécurisation 6540K.

En cas d'opérations de serrage plus importantes, utiliser les éléments de serrage, les pattes d'accrochage et les chaînes de bridage des tailles 20 et 24.

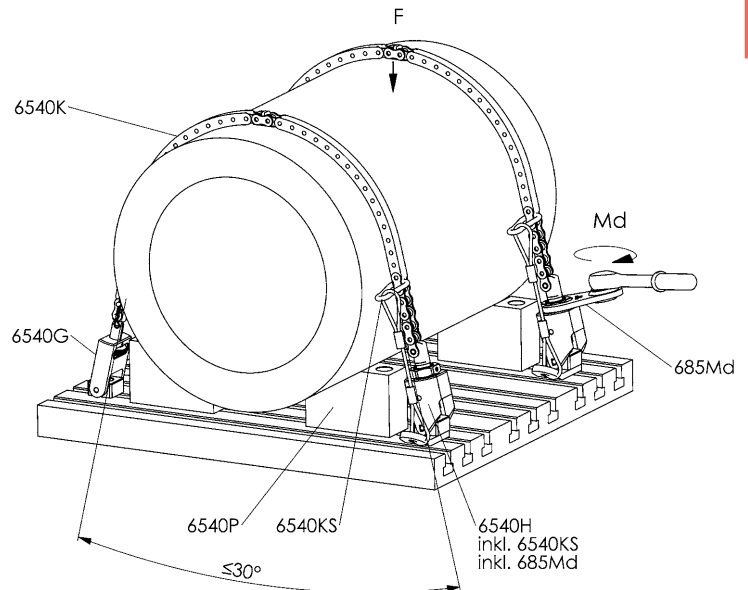
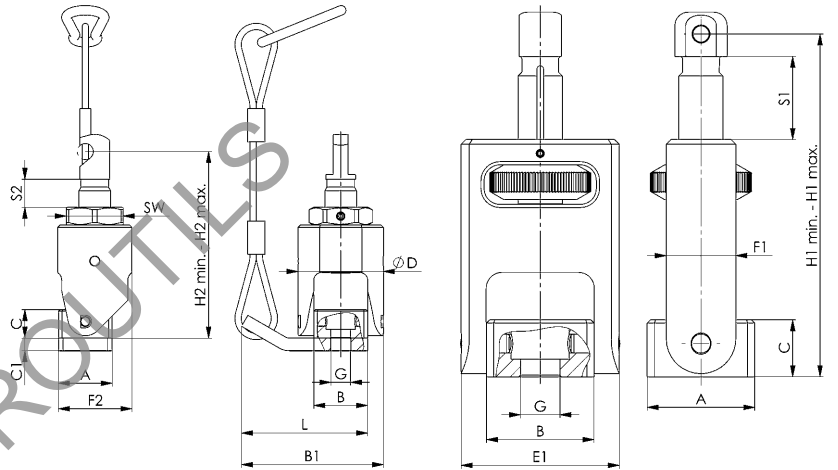

CAD



### Dimensions:

Code	A	B	B1	C	C1	ØD	E1	F1	F2	H1 min.	H1 max.	H2 min.	H2 max.	Course de réglage S1	Course de serrage S2	L	SW
87601	34	34	90	18	8	54	50	21	47	83	108	100	118	25	18	80	36
87627	37	44	120	25	10	70	64	29	62	110	146	122	153	36	31	107	46

## N° 6540H

### Éléments de serrage, mécanique

Acier traité, bruni.

Avec jeu d'éléments de sécurisation 6540KS et clé à anneau 685Md correspondante.



Code	Modèle	Rainure	G	Couple max. admissible [Nm]	Force de serrage max. accessible [kN]	SW	Poids [g]
374934	12	14, 16, 18	M12	45	15	36	853
374959	16	18, 20, 22, 24	M16	90	40	46	1902
376517	20	22-28	M20	190	75	65	6037
376533	24	28-36	M24	300	120	65	6040

### Remarque:

Montage exclusivement avec le jeu de fixation AMF 6541 pour élément de serrage et le jeu d'éléments de sécurisation 6540K.

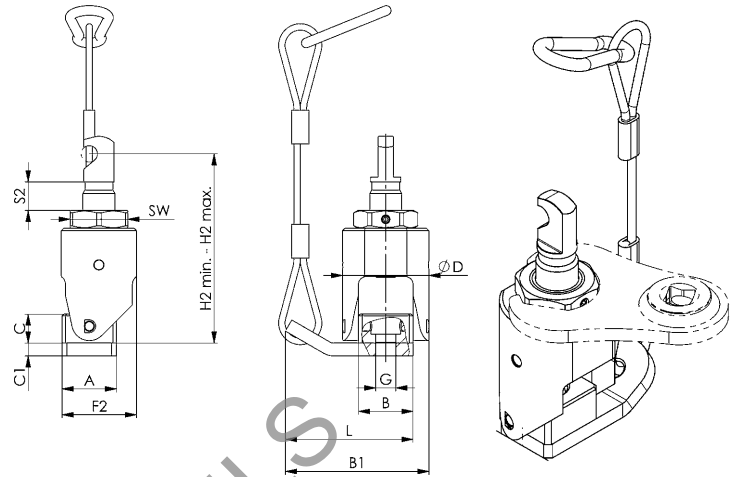

### Dimensions:

Code	Modèle	A	B	B1	C	C1	ØD	F2	H2 min.	H2 max.	L	Course de serrage S2
374934	12	34	34	90	18	8	54	47	100	118	80	18
374959	16	37	44	120	25	10	70	62	122	153	107	31
376517	20	58	64	151	41	10	98	86	195	250	134	55
376533	24	58	64	151	41	10	98	86	199	260	134	61

CAD

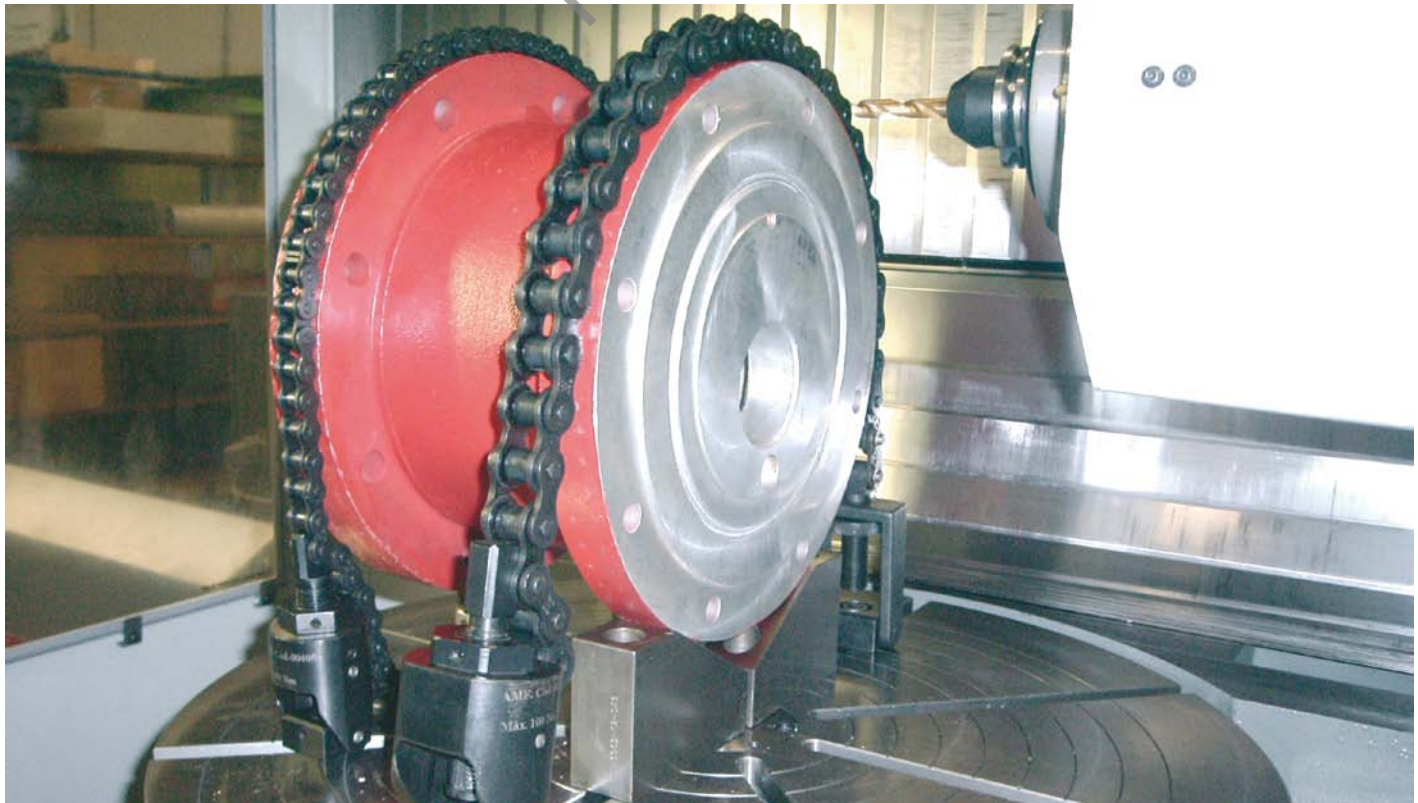

Sous réserve de modifications techniques.

N° 6926Z

## Élément de serrage hydraulique

pression de service maxi 400 bars.

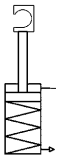

Code	N° d'article	Rainure	G	Course H [mm]	R	Force de serrage max. accessible [kN]	Poids [g]
325373	6926Z-12	14, 16, 18	M12	20	G1/4	13	1430
325399	6926Z-16	18, 20, 22, 24	M16	30	G1/4	39	3650
326959	6926ZL-16	18, 20, 22, 24	M16	40	G1/4	39	3950

### Description:

Corps de vérin en acier, bruni. Piston et tige de piston en acier traité et rectifié. Joint racleur sur la tige de piston. Tige de piston avec taraudage. Alimentation hydraulique par raccord fileté.

### Utilisation:

Essentiellement pour le bridage de pièces cylindriques, aussi bien sur la table de la machine que sur des plaques de bridage. Le pré réglage de la longueur de chaîne s'effectue sur la patte d'accrochage au moyen de l'écrou moleté. Une pression hydraulique est ensuite appliquée sur l'élément de serrage afin de mettre la chaîne sous tension. Le marquage de contrôle sur la tige de piston signale la course max. et indique la longueur de déploiement du cylindre hydraulique.

### Avantages:

La répartition uniforme de la pression réduit la déformation de la pièce.

### Plan du circuit hydraulique:

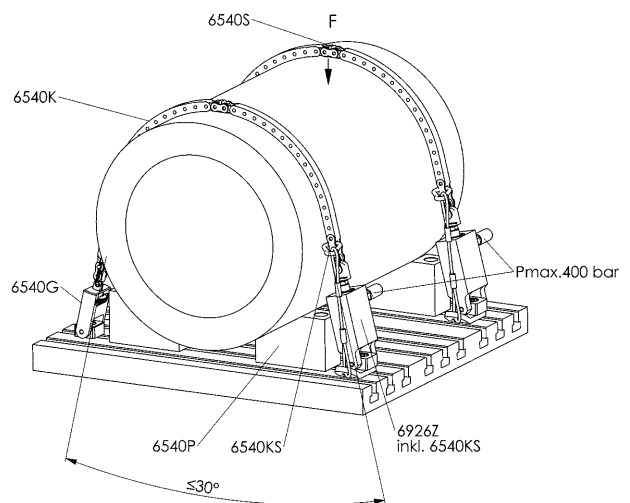
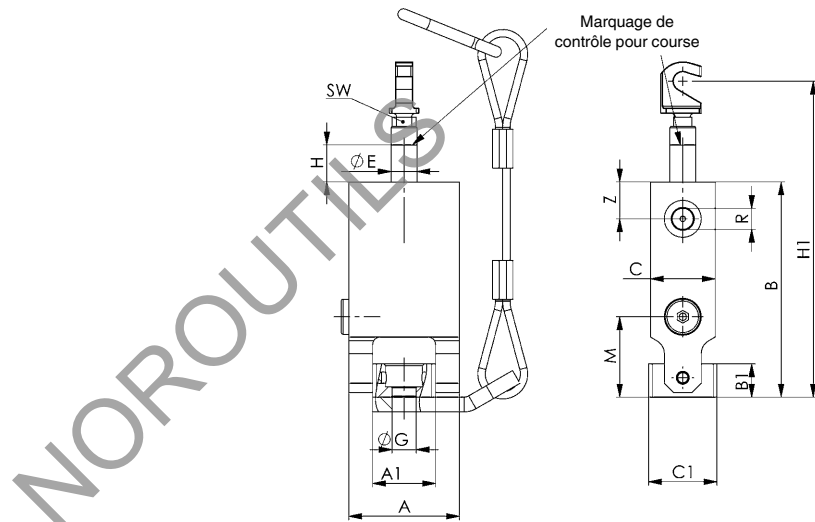
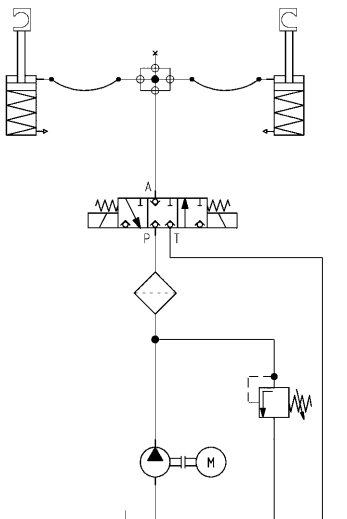

### Dimensions:

Code	N° d'article	A	A1	B	B1	C	C1	ØE	H1	M	SW	Z
325373	6926Z-12	60	34	116,5	18	35	37	14	151,5 - 171,5	43,5	10	20
325399	6926Z-16	75	44	154,0	25	55	37	20	188,0 - 218,0	54,0	17	25
326959	6926ZL-16	75	44	164,0	25	55	37	20	198,0 - 238,0	54,0	17	25



## N° 6540G

### Etrier

Acier traité, bruni.



Code	Modèle	Rainure	Vis G	S1 Course	Force de serrage max. accessible [kN]	Poids [g]
			[mm]	[mm]		
374710	12	14, 16, 18	M12	25,0	15	553
374728	16	18, 20, 22, 24	M16	36,0	40	1235
376657	20	22-28	M20	43,5	75	4088
376632	24	28-36	M24	43,0	120	4145

### Remarque:

Montage exclusivement avec le jeu de fixation AMF 6541 pour patte d'accrochage.

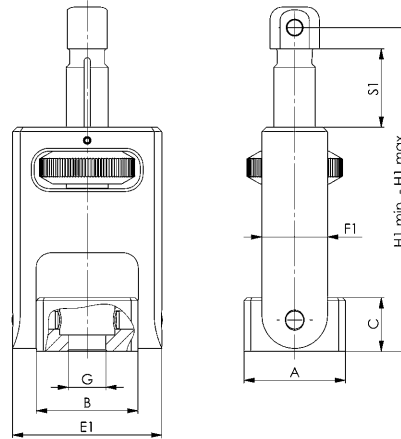

### Dimensions:

Code	Modèle	A	B	C	E1	F1	H1 min.	H1 max.
374710	12	34	34	18	50	22	83	108,0
374728	16	37	44	25	64	29	110	146,0
376657	20	53	64	41	91	48	162	205,5
376632	24	58	64	41	91	48	166	209,0

CAD



## N° 6541

### Jeu de fixation pour élément de serrage et patte d'accrochage

pour la fixation du système de bridage par chaîne, n° 6540, sur la table de la machine, comprenant écrou pour rainures en T, DIN 508, et vis ISO 4762, classe de résistance mécanique 8.8.

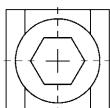
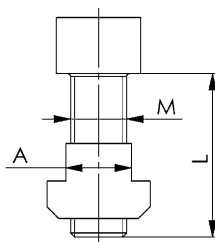

Code	A	L 6540H [mm]	L 6540G [mm]	M	Poids [g]
84251	14	-	25	M12	78
376483	14	35 *	-	M12	84
84269	16	-	30	M12	95
376509	16	40 *	-	M12	113
84277	18	-	35	M12	131
376525	18	40 *	-	M12	136
84285	18	-	35	M16	168
376541	18	45 *	-	M16	184
84293	20	-	40	M16	216
376566	20	50 *	-	M16	231
84343	22	-	45	M16	290
376582	22	55 *	-	M16	305
84350	24	-	45	M16	374
376608	24	55 *	-	M16	389
568518	22	-	55	M20	376
568523	22	65 *	-	M20	401
568519	24	-	55	M20	456
568524	24	70 *	-	M20	493
568520	28	-	65	M20	601
568525	28	75 *	-	M20	625
568521	28	-	60	M24	689
568526	28	70 *	-	M24	725
568522	36	-	70	M24	1100
568527	36	80 *	-	M24	1125

**NOUVEAU!**  
**NOUVEAU!**  
**NOUVEAU!**  
**NOUVEAU!**  
**NOUVEAU!**  
**NOUVEAU!**  
**NOUVEAU!**  
**NOUVEAU!**  
**NOUVEAU!**  
**NOUVEAU!**

\* en cas d'utilisation du jeu d'éléments de blocage n° 6540KS

CAD



Sous réserve de modifications techniques.

## N° 6540K

### Chaîne à rouleaux

Chaîne à rouleaux simple DIN 8187. ISO R 606 B, ST 37-2.  
Surface: acier brut.

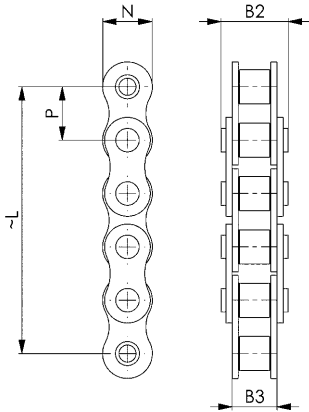
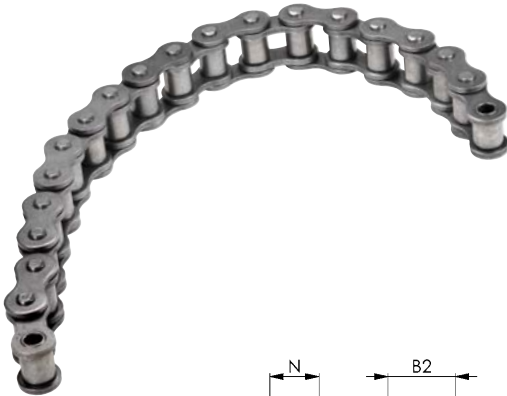

Code	Modèle	Diamètre nominal	L	B2	B3	N	P	Force de serrage max. accessible	Poids
								[kN]	[g]
374736	12	125	111	20	13	15	15,875	15	114
374744	12	250	238	20	13	15	15,875	15	228
374751	12	500	492	20	13	15	15,875	15	455
374769	12	1000	1000	20	13	15	15,875	15	910
374777	16	125	127	23	25	21	25,400	40	335
374785	16	250	229	23	25	21	25,400	40	670
374793	16	500	483	23	25	21	25,400	40	1340
374801	16	1000	991	23	25	21	25,400	40	2680
376673	20	1000	984	44	29	26	31,750	75	3720
376699	20	1500	1492	44	29	26	31,750	75	5580
376715	20	2000	2000	44	29	26	31,750	75	7440
376723	24	1000	1028	54	38	33	38,100	120	7050
376749	24	1500	1485	54	38	33	38,100	120	10575
376764	24	2000	2019	54	38	33	38,100	120	14100

### Utilisation:

Les différentes longueurs de chaîne peuvent être assemblées selon les besoins au moyen de maillons rapides (réf. 6540V). Si nécessaire, la chaîne peut également être raccourcie à une longueur quelconque.

### Avantages:

- Allongement et raccourcissement sans problème de la chaîne à la longueur souhaitée
- possibilité d'utilisation bilatérale au moyen d'un étrier d'accrochage ou d'un élément de serrage
- résistance aux variations de température et à l'encrassement
- les chaînes sont pré-tendues, la dilatation des chaînes est donc réduite.

### Sur demande:

Possibilité de livraison de longueurs spéciales!

## N° 6540KS

### Jeu d'éléments de sécurisation pour chaîne de bridage

entièrement prémonté.



Code	Modèle	Force de serrage à assurer max.	A	ØD	H	L	Poids
		[kN]	[mm]	[mm]	[mm]	[mm]	[g]
376111	12	15	34	13	8	80	280
376129	16	40	37	17	10	107	350
376491	20	75	58	21	10	134	1313
376558	24	120	58	25	10	134	1313

### Utilisation:

Pour garantir une utilisation sûre de la chaîne de bridage, le jeu de fusibles est simplement vissé sous l'élément de serrage ou sous la patte d'accrochage. À l'aide du maillon rapide fourni, il faut ensuite fixer le jeu de fusibles au-dessus de l'élément de serrage. Ceci permet d'éviter que la chaîne de bridage ne se rompe de manière incontrôlée en cas de casse de l'élément de serrage.

### Avantages:

- Montage simple du jeu de fusibles
- Maniement sécurisé de la chaîne de bridage
- Meilleure sécurité au travail.

### Remarque:

L'endommagement du jeu de fusibles implique le remplacement du jeu en intégralité.

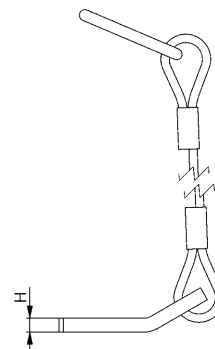
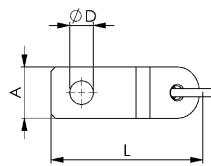

## N° 6540P

### Élément prismatique 120°

traité et bruni.



CAD



Code	Modèle	2R	B	B2	F1	F2	G	H2	H3	H4	L	L1	L2	L3	L4	ØS	ØS1	Poids [g]
375568	12	80	47	20	27	67	M6	80	35	5,5	118	19	59	42	-	13,5	20	3230
375584	16	100	47	20	33	33	M6	100	44	5,5	148	24	74	44	-	17,5	26	3960
35121	20	270	78	20	91	161	M6	250	102	5,5	360	45	100	44	160	22,0	33	32455
35162	24	270	78	20	91	161	M6	250	102	5,5	360	45	100	44	160	26,0	40	31760

#### Avantages:

Utilisation optimale de la chaîne de bridage grâce au positionnement flexible des prismes de bridage dans la rainure de la table de la machine.

#### Remarque:

Lors de l'utilisation d'un lardon d'alignement N° 6322A ou 6322B, les prismes de bridage peuvent être positionnés exactement dans la rainure de la table de la machine.

#### Sur demande:

Exécutions spéciales livrables sur demande.

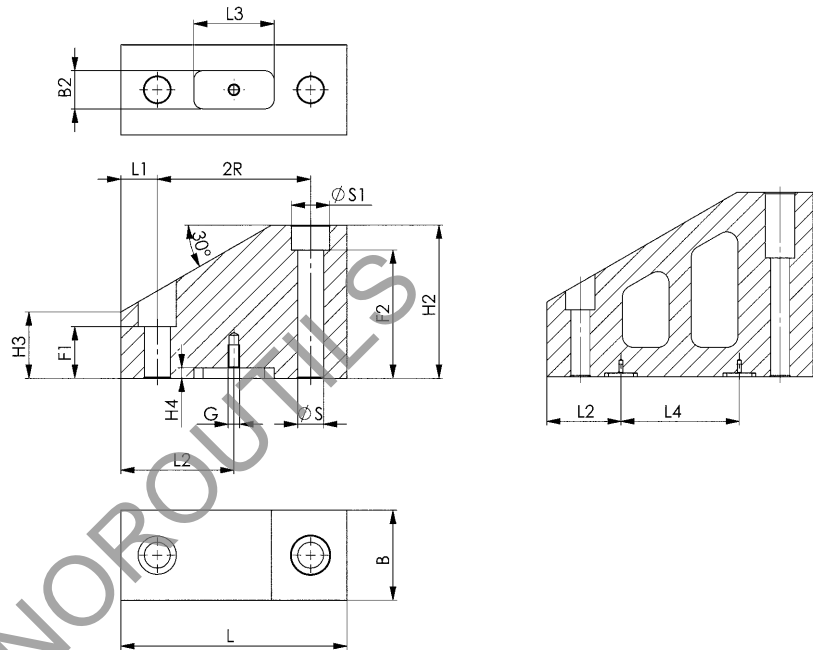

## N° 6540F

### Goupille bêta

Unité de conditionnement : 10 pcs



Code	Modèle	Conditionnement	Poids
		[St]	[g]
374835	12	10	0,5
374843	16	10	1,0
376822	20	10	2,2
376848	24	10	6,5

## N° 6540S

### Patin de protection

pour la protection de la pièce.  
Unité de conditionnement : 6 pcs



Code	Modèle	Conditionnement	Poids
		[St]	[g]
374850	12	6	3
374868	16	6	5
376574	20	6	10
376590	24	6	16

#### Utilisation:

Les patins de protection sont insérés dans les maillons de la chaîne.

#### Avantages:

La surface de la pièce est protégée.

## N° 6540V

### Maillon rapide avec goupille bêta



Code	Modèle	B3	B4	N	P	Force de serrage max. accessible	Poids
						[kN]	[g]
374819	12	13	22	14	15,875	15	15
374827	16	25	39	21	25,400	40	67
376780	20	29	44	26	31,750	75	113
376806	24	38	59	33	38,100	120	274

#### Utilisation:

Les maillons rapides sont utilisés pour l'assemblage de chaînes doubles.

#### Avantages:

Combinaison et remplacement simples et rapides des chaînes.

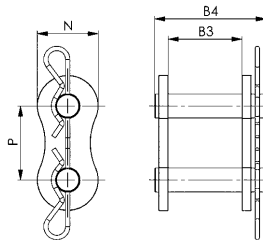

## N° 6540VS

### Tendeur avec éléments de fermeture préassemblés

Acier traité, bruni.

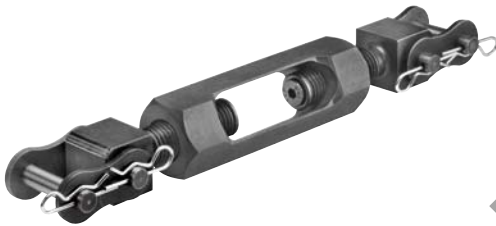

Code	Modèle	L	L1	L2	B1	SW	Force de serrage max. accessible	Poids
							[kN]	[g]
376459	12	52	97	143 - 178	14	24	15	240
376616	16	65	126	202 - 253	20	30	40	720
551514	20	92	180	270 - 333	31	50	75	2222
551515	24	92	180	291 - 360	31	50	120	3517

#### Utilisation:

Le tendeur est tendu au moyen de deux maillons rapides entre les chaînes. Par un mouvement de rotation, la chaîne se prétend et supprime ainsi le jeu (dû à la longueur de chaîne).

#### Avantages:

- Application optimale du préserrage lors de l'utilisation de longues chaînes de bridage (à partir de 3 mm)
- Compensation de l'élongation de chaîne sur les longues chaînes

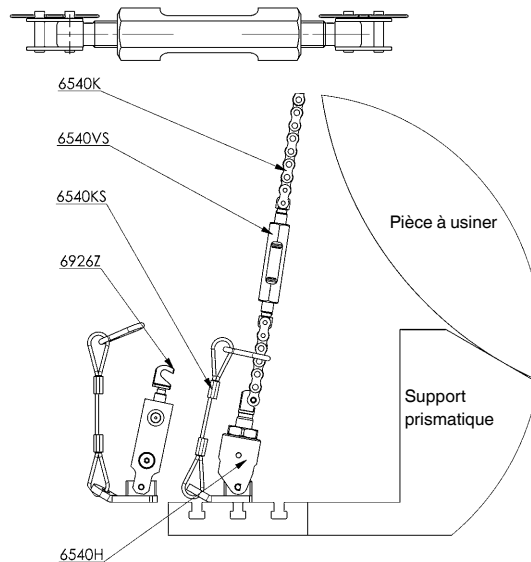
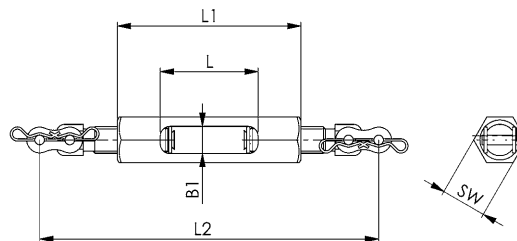

N° 685Md

## Clé à anneau ouverte pour clé dynamométrique

Convient pour élément de serrage 6540H.  
(Système de bridage à chaîne AMF 6540)  
Pour écrous de serrage à six pans.  
Entraînement 1/2" carré avec rainure pour verrouillage par bille.  
Acier spécial traité et zingué.



Code	SW	L	S	SW1	T	T1	Poids
				[pouces]			[g]
52514	36	101	60	1/2	7	16	255
52522	46	107	60	1/2	8	16	330
568022	65	160	100	1/2	10	16	800

**NOUVEAU!**

### Avantages:

Convient idéalement pour l'actionnement contrôlé de l'élément de serrage 6540 du système de bridage à chaîne.

### Remarque:

La valeur de réglage de la clé dynamométrique dépend du calibre « S ».  
La notice d'utilisation de votre clé dynamométrique contient les indications requises et les formules de calcul.

Couple de serrage max. admissible (Md max.) en cas d'utilisation avec le système de bridage à chaîne AMF 6540 :

6540-12 - SW 36mm : 45 Nm  
6540-16 - SW 46mm : 90 Nm  
6540-20 - SW 65mm : 190 Nm  
6540-24 - SW 65mm : 300 Nm

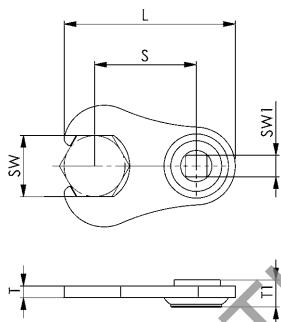

Sous réserve de modifications techniques.

**... PAR NUMÉRO D'ARTICLE**

N° d'article	Page	N° d'article	Page	N° d'article	Page	N° d'article	Page	N° d'article	Page
N° 6370ZSB	12	N° 6375SBA	11	N° 6376BK	44	N° 6376SP	46	N° 6540KS	57
N° 6370ZSZ-112	12	N° 6375SRI	11	N° 6376BKA	52	N° 6376VB	44	N° 6540P	58
N° 6371	26-31	N° 6375ZA	6, 7	N° 6376G	38	N° 6376Z	47	N° 6540S	58
N° 6371G-50	24	N° 6375ZI	5	N° 6376K	40	N° 6378	18	N° 6540V	59
N° 6371G-80	24	N° 6376A	50	N° 6376KA	51	N° 6378A	20	N° 6540VS	59
N° 6372	33-37	N° 6376AF	45	N° 6376KG	40	N° 6540	53	N° 6541	56
N° 6375BA	10	N° 6376AV	45	N° 6376KK	41	N° 6540F	58	N° 685Md	60
N° 6375BI	10	N° 6376B	43	N° 6376KKA	51	N° 6540G	56	N° 6926Z	55
N° 6375H	8	N° 6376BA	52	N° 6376KW	41	N° 6540H	54		
N° 6375M	4	N° 6376BG	43	N° 6376PB	46	N° 6540K	57		

**... PAR RÉFÉRENCE**

Code	Page	Code	Page	Code	Page	Code	Page	Code	Page
265793	26	301200	33	304931	26	376699	57	429662	41
265835	27	301218	34	304949	24	376715	57	429670	52
266569	30	301234	34	304956	26	376723	57	429688	41
266577	31	301259	34	304964	24	376749	57	429696	44
266585	30	301275	34	304972	28	376764	57	429704	41
266593	31	301291	34	304998	28	376780	59	429712	44
266601	30	301317	34	305011	29	376806	59	430207	47
266619	31	301333	34	305037	29	376822	58	430223	47
266627	31	301358	34	305086	30	376848	58	52514	60
266635	31	301374	34	305094	30	428656	7	52522	60
266643	31	301390	34	325373	55	429035	38	545582	8
266650	31	301416	34	325399	55	429050	38	550278	6
266668	31	301432	34	326959	55	429076	38	550286	12
266676	31	301440	35	35121	58	429092	38	550287	12
266684	31	301465	35	35162	58	429118	38	551514	59
266700	31	301481	35	374710	56	429134	38	551515	59
266726	31	301507	35	374728	56	429175	45	567121	4
266742	31	301515	35	374736	57	429191	45	567122	4
266809	26	301523	35	374744	57	429217	46	567123	6
266825	27	301531	35	374751	57	429233	46	567124	6
266841	30	301549	35	374769	57	429258	46	567125	5
266866	30	301556	35	374777	57	429274	43	567126	5
266882	30	301564	35	374785	57	429290	43	567127	10
266908	31	301572	35	374793	57	429316	43	567128	10
290635	26	301580	34	374801	57	429332	43	567129	10
290650	26	301598	35	374819	59	429357	43	567130	10
295006	31	301606	34	374827	59	429365	43	568022	60
300863	28	301614	35	374835	58	429373	41	568438	18
300871	31	301622	34	374843	58	429381	43	568439	18
300889	28	301630	35	374850	58	429399	41	568440	20
300897	31	301648	34	374868	58	429407	43	568511	11
300905	27	301663	34	374934	54	429415	41	568512	11
300913	31	301689	34	374959	54	429423	44	568513	11
300921	27	301705	34	375568	58	429431	41	568514	11
300939	31	301796	36	375584	58	429449	44	568518	56
300947	30	301804	36	376111	57	429456	41	568519	56
300954	31	301820	36	376129	57	429464	44	568520	56
300962	30	301846	36	376459	59	429472	50	568521	56
300988	30	301861	37	376483	56	429480	44	568522	56
301002	30	301903	37	376491	57	429498	50	568523	56
301010	31	301929	37	376509	56	429506	40	568524	56
301028	30	304733	24	376517	54	429514	51	568525	56
301036	31	304758	24	376525	56	429522	40	568526	56
301044	30	304766	24	376533	54	429530	51	568527	56
301051	31	304774	24	376541	56	429548	40	84251	56
301069	31	304782	24	376558	57	429555	52	84269	56
301077	31	304790	24	376566	56	429563	40	84277	56
301085	33	304808	24	376574	58	429571	52	84285	56
301101	33	304816	24	376582	56	429589	40	84293	56
301127	33	304824	24	376590	58	429605	40	84343	56
301143	33	304840	24	376608	56	429613	51	84350	56
301168	33	304873	24	376616	59	429621	40	87601	53
301176	34	304899	24	376632	56	429639	51	87627	53
301184	33	304915	24	376657	56	429647	40		
301192	34	304923	24	376673	57	429654	52		

**... PAR ORDRE ALPHABÉTIQUE**

Désignation	Page
<b>A</b>	
Adaptateur pour système d'étau modulaire « EasyVise »	20
Anneau de blocage pour chapeau de pince de serrage - bridage intérieur	11
<b>B</b>	
Boulon de sécurité pour chapeau de pince de serrage - bridage extérieur	11
Bride avec vis d'appui	36
Bride double	36
Bride droite	37
Brides de serrage	46
Butée, fixe	45
Butée, flexible	45
Butée latérale	31
<b>C</b>	
Cale adaptable	31
Chaîne à rouleaux	57
Chapeau de pince de serrage pour bridage extérieur	6, 7
Chapeau de pince de serrage pour bridage intérieur	5
Chapeau de pince de serrage pour module de serrage KH20 et BH20, hydr.	12
Clé à anneau ouverte pour clé dynamométrique	60
<b>D</b>	
Distributeur pneumatique	37
Douille de positionnement	46
<b>E</b>	
Élément de base	24
<b>É</b>	
Élément de serrage hydraulique	55
Élément prismatique 120°	58
Éléments de serrage, mécanique	54
<b>E</b>	
Ensemble de base	33
<b>É</b>	
Étau modulaire « EasyVise »	18
<b>E</b>	
Etrier	56
<b>G</b>	
Glissière de serrage	38
Goupille bêta	58
<b>J</b>	
Jeu de fixation pour élément de serrage et patte d'accrochage	56
Jeu de fixation pour pince usinable de serrage	12
Jeu d'éléments de sécurisation pour chaîne de bridage	57
<b>K</b>	
Kit d'adaptateurs pour goujon de serrage taille 10	47
Kit de fixation pour chapeau de pince de serrage pour bridage extérieur	10
Kit de fixation pour chapeau de pince de serrage pour bridage intérieur	10

Désignation	Page
<b>L</b>	
Lardons d'alignement	31
<b>M</b>	
Maillon rapide avec goupille bêta	59
Mors, à picots	30
Mors de serrage	41
Mors de serrage avec métré	41
Mors de serrage avec mors fixe, lisse	51
Mors de serrage avec mors fixe, mors à griffes	51
Mors de serrage, en demi-lune	29
Mors de serrage, large	28
Mors de serrage, lisse	40
Mors de serrage, non étagé	28
Mors de serrage, standard	27
Mors de serrage, strié	40
Mors dur, étagé	35
Mors dur, prismatique	35
Mors fixe avec mors à griffes	44, 52
Mors fixe, lisse	43, 52
Mors fixe, strié	43
Mors lisse	30, 34
Mors rapporté	44
Mors strié	30, 34
<b>P</b>	
Patin de protection	58
Pince de serrage hydraulique avec corps de base	8
Pince de serrage mécanique - élément de base	4
Porte-mors central	27
Porte-mors fixe large	26
Porte-mors fixe, non étagé	26
Porte-mors fixe, standard	26
Protection	31
<b>S</b>	
Support pour tendeurs 5 axes	50
Système de bridage à chaîne	53
<b>T</b>	
Tendeur avec éléments de fermeture préassemblés	59
<b>U</b>	
Unité filtre, et manodétendeur	37

Ces conditions de vente sont valables vis-à-vis d'entreprises, de personnes juridiques de droit public et de fonds d'investissement publics. Nos livraisons et nos prestations sont effectuées exclusivement selon les conditions suivantes. Toute condition d'achat autre du commanditaire que nous ne reconnaissons pas explicitement ne sont pas non plus intégrées au contrat par l'acceptation de la commande. En passant la commande et en confirmant les marchandises que nous lui avons livrées, le commanditaire confirme accepter nos conditions.

## 1. Offre et conclusion du contrat

Nos offres sont toujours faites sans engagement dans la mesure où aucun autre accord explicitement différent n'a pas été conclu. Notre catalogue dans sa version la plus récente constitue la base de nos contrats de livraison. Nous fournissons les indications de dimensions et de poids ainsi que les illustrations, les dessins et les données sans engagement de notre part et nous pouvons les modifier à tout moment. C'est pourquoi il ne nous est pas possible d'exclure toute variante et cela ne constitue donc pas un droit à nous réclamer des dommages et intérêts. Les commandes sont considérées comme acceptées lorsque nous les avons confirmées par écrit. Si, pour des raisons organisationnelles, le commanditaire ne reçoit pas de confirmation séparée en cas de livraison de réassort, la facture est en même temps la confirmation de la commande.

## 2. Prix

Les prix sont indiqués en euros au départ d'usine exempts de la taxe sur le chiffre d'affaires, des frais d'emballage, de transport et de port et de l'assurance. Sauf accord autre, nos prix de catalogue sont valables au jour de la livraison. Dans le cas des commandes d'une valeur de marchandises nette inférieure à 50,00 euros, un supplément de quantité minimum de 20,00 euros sera facturé.

## 3. Frais d'outillage

Sauf accord autre, les outils utilisés pour l'exécution du contrat restent dans tous les cas notre propriété même si nous avons facturé séparément une participation à leurs coûts.

## 4. Paiement

Sauf indication autre sur la facture, le prix d'achat est à régler net dans les 30 jours à compter de la date de la facture (sans déduction d'acompte). Les factures d'un montant inférieur à 50,00 euros sont à payer immédiatement. En cas de retard de paiement, nous sommes autorisés à facturer des intérêts de retard. Leur montant correspond à notre taux d'intérêt pour les crédits en compte courant auprès de notre banque attirée, il s'élève à 8 pourcents au-dessus du taux d'intérêt de base en vigueur de la Banque centrale européenne. Par ailleurs, nous pouvons, en cas de retard de paiement, stopper toute exécution de nos obligations jusqu'à réception du paiement après information écrite du commanditaire.

## 5. Interdiction de compenser

Le commanditaire ne peut opposer que des contre-prétentions constatées juridiquement ou incontestées.

## 6. Droit de désistement en cas de réception ou de paiement en retard ou de faillite

Si le commanditaire ne prend pas la marchandise en charge dans les temps, nous sommes alors en droit de lui fixer un délai supplémentaire après l'écoulement duquel nous pourrions en disposer autrement et fournir le commanditaire avec un délai prolongé convenable. Nos droits de nous désister du contrat conformément aux conditions stipulées dans le § 326 BGB et de réclamer des dommages et intérêts pour non-exécution n'en sont cependant pas touchés. Si le commanditaire ne règle pas la marchandise après l'échéance de paiement, nous sommes alors en droit une fois un délai convenable que nous avons fixé écoulé en vain à nous désister du contrat et à réclamer la restitution des marchandises déjà remises. Le reste du texte du § 323 BGB n'en est pas touché. Si le commanditaire dépose une demande d'ouverture d'une procédure d'insolvabilité, nous sommes alors en droit de nous désister du contrat avant l'ordonnance de mesures conservatoires par le tribunal de la faillite et de réclamer la restitution des marchandises déjà remises.

## 7. Fabrications spécifiques au client / Réalisation de projet (fabrication spéciale)

Les fabrications spécifiques au client nécessitent des indications définitives sur le modèle, la quantité etc. sous forme écrite lors de la commande. Pour des raisons de technique de fabrication, nous nous réservons de droit de livrer une quantité supérieure ou inférieure de jusqu'à 10% à celle commandée. Les modifications techniques ou les annulations ne sont possibles que contre facturation des coûts ainsi entraînés. La restitution des fabrications spécifiques au client est exclue.

## 8. Livraison et emballage, transfert du risque

Les renseignements sur le moment de la livraison sont fournis sans engagement ; nous nous efforçons cependant de les respecter. Ils sont soumis à la condition que nous recevions nous-mêmes notre livraison correcte, intacte, complète et dans les temps. Les délais de livraison indiqués se rapportent à la fabrication en usine en commençant par le jour de l'acceptation de la commande. La livraison est effectuée EXW (au départ d'usine) conformément aux Incoterms 2010. Le commanditaire assume ainsi les coûts. Lors de la remise des marchandises à la personne, la société ou l'institution désignée pour exécuter l'envoi, le risque est transféré au commanditaire. C'est également valable pour les livraisons partielles ou quand nous avons pris en charge la livraison et l'installation. Le risque est également transféré au commanditaire quand il est en retard pour la prise en charge. À défaut d'instructions précises pour l'expédition, nous l'effectuons nous-même comme nous l'estimons correcte sans nous engager cependant à choisir le transport le moins cher ni le plus pratique. Le commanditaire accepte que la commande puisse lui être envoyée par livraisons partielles dans les limites du raisonnable. Dans le cas de l'expédition à un tiers que nous livrons sur ordre du commanditaire, nous facturons un forfait de gestion de 5,00 euros. L'emballage est conforme à l'ordonnance sur les emballages. Nous facturons les emballages jetables au coût de revient. L'emballage ne peut pas être récupéré.

## 9. Difficultés et/ou impossibilité de fournir la prestation

Si l'apparition d'événements imprévisibles que nous ne pouvons pas éviter malgré nos efforts dans les limites du raisonnable (panne des installations, retards de livraison de matières premières essentielles, problèmes de livraison sortante par exemple) nous empêche de remplir nos obligations, le délai de livraison se prolonge alors dans une mesure convenable tant que la livraison ou les prestations ne sont pas rendues trop difficiles ou même impossibles. Dans la mesure où il nous faut partir du principe que ces événements ne sont pas ponctuels, nous sommes en droit de nous désister

entièrement ou partiellement du contrat. Si la livraison ou la prestation devient impossible, le commanditaire n'est alors pas tenu de remplir par sa part ses obligations contractuelles. Le § 275 BGB s'applique donc par conséquent. Si le commanditaire par contre est responsable seul ou majoritairement de ces événements conduisant à l'impossibilité d'exécuter la prestation, il reste alors tenu de fournir sa contre-prestation. Il en est de même dans le cas où ces événements se produisent au moment où le commanditaire est en retard dans sa prise en charge.

## 10. Envois d'échantillons/Retours

Les échantillons ne sont mis à disposition que sur facture. Dans le cas d'envoi d'échantillons et de modèles, un avoir est ensuite crédité à la commande suivante si la valeur de celle-ci est de 125,00 euros minimum. Les retours de marchandises ne sont possibles qu'après accord, les fabrications spéciales cependant en sont exclues. Pour les retours pour des raisons dont nous ne sommes pas responsables (erreurs de commande par exemple), nous facturons un pourcentage de gestion de 10%, mais cependant de 7,50 euros minimum.

## 11. Réserve de propriété

La marchandise livrée reste notre propriété jusqu'au paiement intégral de l'ensemble des créances ou jusqu'à l'encaissement des chèques remis à cet effet. Le règlement des différentes créances dans une facture en cours ainsi que le retrait de solde et leur reconnaissance ne porte pas atteinte à la réserve de propriété. Le commanditaire est autorisé à revendre les marchandises sous réserves dans le cadre du commerce normal. Il n'est cependant pas autorisé à les engager ni à les remettre à titre de garantie. Il nous cède d'ores et déjà ses créances sur la vente des marchandises sous réserve. Le commanditaire est en droit de percevoir le montant de ces créances tant qu'il remplit lui-même ses obligations vis-à-vis de nous. Il est tenu de nous nommer à notre demande le débiteur tiers et nous sommes en droit de porter plainte dans ce cadre et celui de la cession.

## 12. Droits de propriété industrielle

Nous nous réservons la propriété et les droits sur la propriété intellectuelle de l'ensemble des documents du contrat ainsi que des ébauches, des schémas, des calculs et des devis. Ils ne doivent être ni copiés ni transmis à des tiers sans notre autorisation. Tous les droits sur les brevets, les modèles d'utilité etc. nous reviennent exclusivement même dans la mesure où ils n'ont pas encore été déclarés. La fabrication de copies de nos produits n'est permise qu'avec notre autorisation écrite. Si des objets sont fabriqués d'après les schémas ou les échantillons, le commanditaire assume alors la garantie qu'aucun droit éventuel de propriété industrielle de tiers n'a été enfreint lors de la production. Si, pour des raisons de droits de propriété industrielle, un tiers interdit la fabrication et la livraison, nous sommes alors en droit de les stopper immédiatement. Le commanditaire est alors tenu de nous dédommager des frais investis et de nous dégager de toute prétention de droits aux dommages et intérêts de tiers. Les droits d'indemnisation du commanditaire sont alors exclus.

## 13. Garantie

Si le commanditaire convient avec nous des propriétés de la marchandise, nous basons nos réglementations de livraison techniques sur cet accord. Si nous devons effectuer la livraison conformément aux schémas, aux spécifications, aux échantillons etc. du commanditaire, celui-ci assume alors le risque quant à son aptitude pour l'usage prévu. Si l'ampleur de la livraison ou de la prestation est modifiée après la conclusion du contrat à la demande du commanditaire et qu'ainsi les propriétés et l'aptitude de la marchandise en est altérée, alors les droits de réclamation des défauts du commanditaires s'annulent dans la mesure où les altérations sont dues aux désirs de modification du client. C'est le moment du transfert du risque qui est décisif pour l'état conforme au contrat de la marchandise. La détérioration des pièces d'usure dans le cadre d'une utilisation normale consacrée ne constitue pas un défaut. Les droits de réclamation des défauts s'annulent en particulier dans les cas suivants : utilisation inadéquate ou non-conforme, montage ou mise en service incorrect par le commanditaire ou un tiers, usure naturelle, traitement mauvais ou négligent – en particulier une sollicitation extrême, consommables inadaptés, matériaux de remplacement, influences chimiques, électrochimiques ou électriques dans la mesure où nous n'en sommes pas responsables. En présence d'un défaut sur la marchandise, nous décidons si nous livrons un produit de remplacement ou si nous le corrigeons dans un délai convenable fixé par le commanditaire. Si la mesure choisie n'apporte pas l'amélioration escomptée, le commanditaire est alors en droit de diminuer le prix d'achat ou de se désister du contrat. Tout autre cas de réclamation de garantie est exclu. Il n'y a pas de droits de réclamation des défauts en cas de différences négligeables par rapport aux propriétés convenues. Les défauts visibles constatés doivent nous être communiqués par écrit immédiatement dès qu'ils ont été décelés et au plus tard dans les 10 jours après la réception, dans le cas des défauts qui ne sont pas visibles immédiatement après leur découverte. La garantie a une durée de 12 mois et commence au moment du départ de l'usine de la marchandise pour la livraison.

## 14. Responsabilité

Exception faite de l'atteinte à la vie, au corps ou à la santé par un manquement à nos obligations, nous n'assurons de responsabilité qu'en cas de manquement intentionnel ou par négligence grave.

## 15. Lieu de réalisation, for et choix de la loi

C'est D-70734 Fellbach qui est le lieu de réalisation pour toutes les obligations découlant de la relation contractuelle. Le for pour tous les autres litiges découlant de cette relation contractuelle est le tribunal du siège social de la société Andreas Maier GmbH & Co. KG. Tous les litiges qui découlent du présent contrat ou de sa validité sont décidés de manière irrévocable par un tribunal d'arbitrage conforme à l'ordonnance sur les tribunaux d'arbitrage du comité allemand des tribunaux d'arbitrage ou à l'ordonnance de conciliation et d'arbitrage de la chambre internationale du commerce en excluant la voie juridique allemande ordinaire. La procédure de relance juridique reste cependant autorisée. C'est le droit allemand qui est appliqué (BGB et HGB). La validité de la Convention des Nations Unies sur les contrats de vente (CISG) est exclue.

## 16. Clause salvatrice

Si certaines conditions devaient ne pas être valides légalement, les conditions restantes n'en sont pas touchées. Des réglementations sont alors appliquées à la place des conditions invalides qui se rapprochent le plus de l'objectif économique du contrat tout en conservant de manière juste les intérêts des deux parties. La publication de ces conditions de vente, de livraison et de paiement rend toutes les versions précédentes caduques. Ce n'est pas valable pour les contrats conclus avant son annonce.

# SYSTÈMES DE BRIDAGE SIMPLES ET MULTIPLES CATALOGUE 2023/2024

Vous pouvez demander d'autres catalogues sous [www.amf.de](http://www.amf.de)



LE SYSTÈME DE BRIDAGE «ZERO-POINT»



SYSTÈMES DE BRIDAGE HYDRAULIQUES



SYSTÈME DE BRIDAGE SOUS VIDE

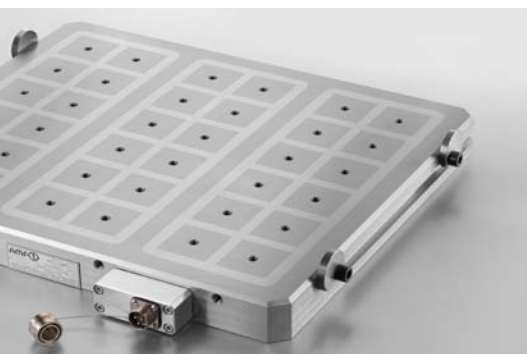

SYSTÈMES DE BRIDAGE MAGNÉTIQUES



CAPTEURS RADIO



SAUTERELLES



SYSTÈMES DE BRIDAGE SIMPLES ET MULTIPLES



ÉLÉMENTS DE BRIDAGE MÉCANIQUES



INSTRUMENTS DE MARQUAGE ET DE NETTOYAGE



SARL NOROUTILS

25 RUE COLBERT

ZA LE COEUR

59510 HEM

TEL : 03 20 65 58 23

Email : [noroutils@orange.fr](mailto:noroutils@orange.fr)

